

**ЧЕРНІГІВСЬКИЙ ІНСТИТУТ
ІМЕНІ ГЕРОЇВ КРУТ
Приватного акціонерного товариства
«Вищий навчальний заклад
«Міжрегіональна Академія управління
персоналом»**

**СТРАТЕГІЯ РЕГІОНАЛЬНИХ
РЕФОРМ В УМОВАХ
КАРДИНАЛЬНИХ
СУСПІЛЬНИХ ЗМІН**

**Збірник матеріалів VII міжнародної
науково-практичної конференції
(19 травня 2015 року)**

Чернігів
Видавництво «Десна Поліграф»
2015

УДК 332.021.8 (08)
ББК 65.04я 43
С 83

Редакційна колегія:

Сич Є.М. д-р екон. наук, проф.; Ступа В.І. д-р тех. наук, проф.; Ільчук В.П. д-р екон. наук, проф.; Удовиченко В.П. д-р екон. наук, проф.; Мурашко М.І. к-т екон. наук, доц.; Кадетов С.М. к-т екон. наук, доц.; Войцеховський М.М. к-т юрид. наук, доц.; Пузирний В.Ф. к-т юрид. наук, доц.; Назарко С.О. к-т екон. наук; Ямпольцев П.В. к-т іст. наук.

***За загальною редакцією
кандидата економічних наук, доцента
Мурашко Миколи Івановича***

Друкується за рішенням Вченої ради інституту
(протокол № 11 від 30 червня 2015 р.)

С 83 Стратегія регіональних реформ в умовах кардинальних суспільних змін. Збірник – Чернігів : Десна Поліграф, 2015 – 148 с.

ISBN 978-617-7323-60-9

Анотація ???

Статті надруковані в авторській редакції

**УДК 332.021.8 (08)
ББК 65.04я 43**

ISBN 978-617-7323-60-9

© Чернігівський інститут
ім. Героїв Крут ПрАТ
«ВНЗ «МАУП»

ЗМІСТ

СТРАТЕГІЯ РОЗВИТКУ РЕГІОНУ В КОНТЕКСТІ ТРАНСФОРМАЦІЇ МІЖНАРОДНИХ ВІДНОСИН 6

Маклюк О.В. Необхідність та сучасні можливості розвитку персоналу підприємства	6
Мурашко М.І. Алгоритми управління інтелектуальною активністю	12
Мусієнко М.П. Стан і перспективи лізингової діяльності в агропромисловому секторі України	20
Назарко С.О. Аналітичний аналіз деяких проблем вищої освіти України.....	26
Ступа В.І. Нанотехнологии	36
Суворова С.Г. Методи маркетингових досліджень за технологією проведення.....	44
Шеффер К. Knowledge management and development organizations	50
Штильгер М. Фірма «Тіссен Крупп»: вдосконалення, розширення та характерні особливості мережі поставок металів на ринок Східної Європи	77

**ПРАВОВЕ ЗАБЕЗПЕЧЕННЯ РЕГІОНАЛЬНИХ
РЕФОРМ У ГЕОЕКОНОМІЧНОМУ
ПРОСТОРИ..... 93**

Дубок В.П. Основні положення стратегії
реформування державної служби та служби в
органах місцевого самоврядування в Україні на
період до 2017 року 93

Захарчук І.В. Європейський Союз в контексті права
міжнародних організацій 97

Красногор О.В. Нотаріальне посвідчення правочинів
на сучасному етапі розвитку України 101

Савінова В.М. Поняття та групи суб'єктів (учасників)
корпоративних правовідносин 106

Сенченко Н.М. Застосування заходів безпеки у
кримінальному провадженні 114

Ткаченко О.Г. Становлення інституту державної
служби в сучасній Україні 120

Шевченко О.М. Правові проблеми утворення та
функціонування фермерського господарства за
сучасних умов 125

**СУЧАСНИЙ ВЕКТОР СОЦІАЛЬНО-
ГУМАНІТАРНОЇ СФЕРИ В УМОВАХ
ГЛОБАЛІЗАЦІЇ НА РІВНІ РЕГІОНУ 134**

Болдирева В.М. Риторична майстерність
викладача 134

Утиро Н.О. Вплив навколишнього середовища на
безпеку життєдіяльності людини 139

Ямпонец П.В. Підходи до вивчення повсякденного
життя населення України в період НЕПу 143

СТРАТЕГІЯ РОЗВИТКУ РЕГІОНУ В КОНТЕКСТІ ТРАНСФОРМАЦІЇ МІЖНАРОДНИХ ВІДНОСИН

Маклюк О.В.

*викладач кафедри фінанси і кредит
Чернігівського інституту імені Героїв Крут
ПрАТ «ВНЗ «МАУП»*

НЕОБХІДНІСТЬ ТА СУЧАСНІ МОЖЛИВОСТІ РОЗВИТКУ ПЕРСОНАЛУ ПІДПРИЄМСТВА

Постановка проблеми. Не секрет, що розвиток персоналу є важливою передумовою ефективної фінансово-господарської діяльності підприємства. Навіть у сучасних умовах, коли існує дисбаланс на ринку робочої сили і роботодавці «диктують» свої умови, коли ціна робочої сили значно зменшилась, а пропозиція значно перевищує попит, без компетентного персоналу складно уявити високорентабельне підприємство. Ігнорування керівниками сучасних підприємств потреби у розвитку персоналу неминуче призводить до зниження продуктивності праці, погіршення якості продукції та виконуваних робіт, зниження рівня прибутковості самого підприємства. Дана проблема ще більше загострюється небажанням самих керівників розвиватися.

Аналіз наукових досліджень. Теоретичні аспекти управління розвитком персоналу досліджували ряд зарубіжних і вітчизняних вчених, такі як: Н.П. Беляцкий, П.Ч. Бісвас, Д.П. Богиня, В.Р.

Веснін, А.О. Грішнова, В.М. Данюк, О.В. Крушельницька, Д.П. Мельничук, В.М. Петюх, В.А. Савченко, С.Л. Тарасова, Н.В. Федорова, С.О. Цимбалюк та ін.

Мета статті. Метою статті є теоретичне дослідження необхідності та сучасних можливостей розвитку персоналу на вітчизняних підприємствах.

Виклад основного матеріалу. Вплив внутрішньо- та зовнішньополітичних умов і зростання конкуренції зумовили високу значимість постійного і безперервного підвищення ефективності використання наявного трудового потенціалу персоналу підприємства з метою забезпечення його життєздатності. Керівництво має бути зацікавлене у зростанні доходів підприємства і, як наслідок, збільшенні трудового потенціалу персоналу, здатного вирішувати поставлені цілі і завдання.

Розвиток персоналу – це сукупність організаційно-економічних, соціальних та педагогічних методів, форм і заходів служби управління персоналом організації в сфері професійної підготовки, перепідготовки і підвищення кваліфікації працівників для підготовки їх до виконання нових виробничих функцій, професійно-кваліфікаційного просування, формування резерву керівників та вдосконалення соціальної структури персоналу. Розвиток персоналу включає також заходи з виробничої адаптації персоналу, оцінки кадрів з метою здійснення атестації персоналу, планування професійної кар'єри робітників і фахівців, соціального розвитку персоналу тощо.

Конкурентоспроможність продукції та ринкова активність підприємств, незалежно від їх розміру, визначаються кваліфікацією і мотивацією персоналу,

груповим і організаційним розвитком.

Кваліфікація працівників – рівень професійної придатності, що забезпечується сукупною наявністю у працівників загальноосвітніх і спеціальних знань, умінь, здібностей, досвіду і трудових навичок, необхідних для виконання робіт певної складності за відповідною професією чи спеціальністю[2].

Сучасне поняття кваліфікації означає поліпшення інноваційних здібностей, спеціальних знань і можливостей. Тому ще однією метою розвитку персоналу служить формування та реалізація здібностей працювати на клієнта і його потреби. [1].

На сьогоднішній день рівень розвитку працівників залежить від якості базової освіти та бажання займатися саморозвитком. Але цього, як правило, не достатньо для того, щоб виконувати певні посадові обов'язки. Людина, яка приходить працювати на підприємство, реально володіє лише базовими знаннями та навичками, які необхідно постійно розвивати. Якщо цей процес «пустити на самотік» та дати можливість працівникам лише переймати досвід від більш досвідчених колег, то в кінцевому результаті на виході будемо мати стабільне зниження рівня продуктивності праці. А про впровадження нових технологій мова йти, за таких умов, зовсім не може.

Розвиток персоналу має включати наступні комплексні функції управління:

- виявлення трудового потенціалу підприємства;
- ділова оцінка персоналу підприємства;
- управління кар'єрою персоналу;
- професійна освіта працівників;
- формування кадрового резерву керівників [3].

При плануванні системи професійного розвитку керівництво підприємства повинно врахувати взаємини в колективі, наявність міжособистісних і неформальних комунікацій, використання солідарного стилю відповідальності усіма членами трудового колективу.

Наскільки грамотно керівництвом підприємства будуть сформульовані мета і завдання навчання в рамках кадрової політики та наскільки кваліфіковано працівники служби управління персоналом підйдуть до підбору видів, форм, програм і методів навчання, настільки ефективною і малозатратною буде організація даного процесу.

Світові тенденції розвитку персоналу (найбільш яскравими представниками тут виступають компанії таких країн, як США, Австралія, країн Західної Європи) включають наступні:

- неформальні методи навчання займають все більшу частку у змішаному навчанні, яке вважається ефективною концепцією корпоративного навчання;
- навчання і розвиток все сильніше прив'язується до довгострокових цілей бізнесу, стаючи стратегічною функцією компанії.

Якщо підприємство переживає «важкі часи», навчання персоналу базовим знанням можна перевести у формат дистанційної освіти. В якості альтернативи можна задіяти внутрішні ресурси підприємства і використовувати для навчання персоналу лінійних керівників. Це дасть можливість мінімізувати видатки підприємства на навчання та підвищити ефективність самого процесу професійного розвитку працівників. У даному випадку необхідно вирішити наступні завдання:

- вибрати конкретні теми, які будуть розглядатися під час навчання, або обмежити область професійних знань, виходячи з потреб персоналу;

- сформувавши групи розвитку з числа тих працівників, діяльність яких для даного підприємства є пріоритетною;

- чітко окреслити і сформулювати потреби у навчанні та якомога більш детально розробити програму навчання, в основу якої покласти бажаний результат від навчання.

Сучасний професійний розвиток персоналу має бути заснований на використанні активних методів навчання, які передбачатимуть використання комп'ютерних та інформаційних технологій.

Важливим аспектом функціонування системи розвитку персоналу підприємства має бути оцінка ефективності програм навчання.

Висновки. Підсумовуючи вищевикладене можна сказати, що без розробки та впровадження навіть «малобюджетних» програм розвитку персоналу, без ефективної системи розвитку персоналу підприємства загалом немає сенсу сподіватися на високі індивідуальні чи колективні результати праці. А це, в свою чергу, є передумовою погіршення фінансово-господарських показників діяльності конкретного підприємства та втрати його позицій на ринку.

Література

1. Беяцький Н.П. Управление персоналом: учебник — 2-е изд. — Минск: Современная школа, 2010. — 448 с.
2. Економічна енциклопедія: У трьох томах. Т. 1 / Редкол.: С. В. Мочерний (відп. ред.) та ін. — К.: Видавничий центр «Академія», 2000. — 864 с.

3. Фёдорова Н. В., Минченкова О. Ю. Управление персоналом организации: учебник. — М.: КНОРУС, 2011. — 536с.
4. Пыжова Л.А. Управление развитием персонала как фактор роста эффективности труда [Текст] / Л. А. Пыжова // Молодой ученый. — 2014. — №8. — С. 565-567.

Мурашко М. І.
кандидат економічних наук, завідуючий
кафедри управління персоналом та економіки
праці
Чернігівського інституту імені Героїв Крут
ПрАТ «ВНЗ «МАУП»

АЛГОРИТМИ УПРАВЛІННЯ ІНТЕЛЕКТУАЛЬНОЮ АКТИВНІСТЮ

Постановка проблеми.

Інформаційно-інтелектуальні ресурси тривалий час розцінювалися як додаток до матеріальних процесів і потоків, а раціоналізація використання ресурсів означала раціональне використання матеріальних, фінансових і трудових ресурсів, що матеріалізуються в кінцевий продукт. Залучення і перетворення цих ресурсів здійснювалося відповідно до потреб тієї або іншої традиційної підсистеми. Зокрема, технології і виробничий досвід вважалися компетенцією виробничої підсистеми, дослідження ринку і формування репутації фірми — компетенцією маркетингової підсистеми, кваліфікація і навчання персоналу — компетенцією кадрової системи і т.д. У цій ситуації залучення і перетворення інформаційно-інтелектуальних ресурсів, які створюють інтелектуальну активність (далі- ІА), здійснювалися тими ж підрозділами в рамках виконуваних ними функцій, що розбивало процес управління ІА на окремі підпроцеси, виконання яких не координувалось і не контролювалось.

Дослідження стану процесу управління ІА сучасного науково-виробничого підприємства підтвердило, що організаційне забезпечення процесу

управління цими активами як і раніше вимагає значного корегування. Сучасні умови господарювання пред'являють особливі вимоги до організації процесу управління наукоємкою діяльністю і обумовлюють доцільність виділення підсистеми управління ІА як самостійної функціональної підсистеми підприємства, що динамічно розвивається.

Розробка напрямів і принципів політики підприємства, направленої на формування ІА дозволить в подальшому розробити модель її функціонування.

Аналіз останніх досліджень і публікацій.

Проблемам інтелектуального потенціалу підприємства присвячені дослідження українських вчених М. Бутка, С. Задорожної, Г. Гузенка, В. Диби.

Питанням нематеріального стимулювання активності персоналу наробки А. Босака, О. Босак, Я. Голоджуна. Разом з тим питання інтелектуальної активності ще не мають повного наукового обґрунтування.

Метою статті є розробка напрямів і принципів політики підприємства, направленої на формування інтелектуальною активністю та її моделі управління.

Виклад основного матеріалу.

В даний час дослідниками-теоретиками і фахівцями-практиками пропонуються різні методи управління знаннями, людським капіталом підприємства. Проте, на думку автора, результати цих досліджень необхідно інтегрувати в рамках певної концепції з метою розробки відповідного організаційно-економічного інструментарію.

Розроблена автором і представлена на мал.1 модель управління формуванням ІА ґрунтується на результатах теоретичних досліджень інструментів і

методів управління знаннями, інформацією, людським капіталом, розроблених вітчизняними і зарубіжними ученими та фахівцями-практиками, а також даних практичної апробації. Вона направлена на забезпечення організаційно-методичної підтримки для управлінського персоналу в процесі вирішення завдань управління формуванням і розвитком ІА.

Необхідно відзначити, що управління здійснюється в рамках загальної стратегії підприємства, тому вибраний напрям визначає подальший хід формування і розвитку ІА.

Аргументація напрямів і принципів політики підприємства, направленої на формування ІА, включає:

- політику науково-технічного розвитку організації, яка дозволяє визначити умови і напрями розвитку наукової бази корпоративного капіталу, планувати перетворення властивостей капіталу, особливостей його функціонування (швидкості, форми);

- вибір і вдосконалення організаційної структури корпорації, що має забезпечувати оптимальне поєднання матеріальних, фінансових, трудових і інтелектуальних ресурсів, формування цілісної системи складових капіталу;

- вибір і забезпечення структури і форми власності, що дозволяє стабільно нарощувати швидкість обороту корпоративного капіталу, джерела прибутку;

- розробку і вдосконалення методів управління ІА, що дозволяють підвищувати норму прибутку в рамках певного періоду часу за рахунок оборотоспроможності;

- облік особливостей трудового законодавства, здатного визначати основні умови відтворення трудових ресурсів, з урахуванням державної, страхової, національної, половової, вікової і іншої специфік;

- створення системи управління формуванням і розвитком ІА (зокрема управління людськими ресурсами, інтелектуальним потенціалом), яка здатна визначати ефективність трудової діяльності і умови відтворення людських ресурсів не тільки в рамках суспільства, але і в системі конкретного підприємства;

- формування корпоративної культури, яка може сприяти підвищенню ефективності управління персоналом та мотивації працівників;

- постійне вдосконалення системи взаємовідносин з внутрішніми і зовнішніми партнерами підприємства, що дає можливість розширення ринку, удосконалення законодавства, існуючої політики, корпоративної культури і, зрештою, цінностей організації.

Проведення інформаційних (маркетингових) досліджень з метою вибору аналогів, виявлення потенційних конкурентів і споживачів включає вивчення потреб в нових товарах, аналіз товарів-аналогів і виявлення ніш, які не покривають ці потреби властивостей аналогів, дослідження вимог і конкурентоспроможності нових товарів і умов їх реалізації на ринках наукоємкої продукції.

У зв'язку з тим що наукоємне виробництво зформоване на створенні товарів, що характеризуються високим рівнем новизни і технологічної складності, маркетингові дослідження повинні забезпечити виявлення чинників конкурентоспроможності ІА, що в даний період

складається на ринку кон'юнктури і перспектив реалізації продукції.

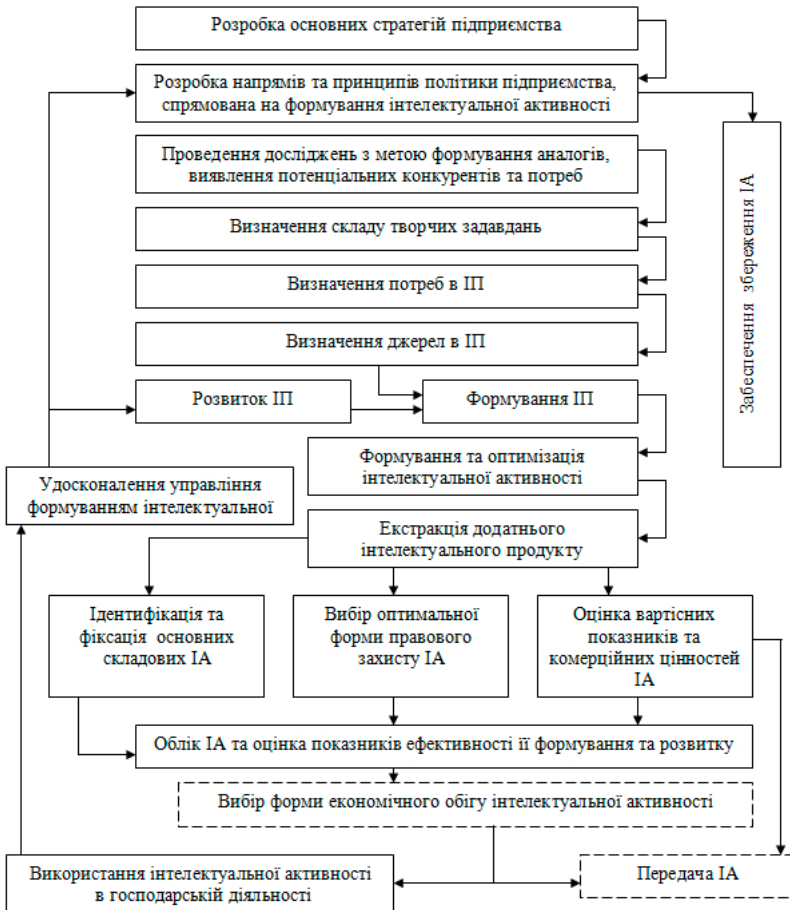

Мал.1. Модель управління формуванням інтелектуальною активністю

Патентні фонди дозволяють легальним шляхом збирати новітню науково-технічну інформацію, яка стосується нових товарів, що розробляються, аналізувати зміни і тенденції в науково-технічних дослідженнях.

При позитивному рішенні про створення нового товару за наслідками інформаційних досліджень визначається коло творчих завдань, які необхідно вирішити в ході цієї роботи. При цьому враховуються не тільки технічні завдання, але і маркетингові, управлінські, кадрові і т.ін.

Визначення потреби в інтелектуальному потенціалі (ІП) включає оцінку менеджером необхідної кількості співробітників з певними якісними характеристиками їх особистого ІП. На більшості підприємств така оцінка здійснюється інтуїтивно, що відображає недостатню розробленість питань управління інтелектуальними ресурсами.

Визначення джерел ІП формується через ухвалення менеджером рішення про використання інтелектуальної праці співробітників підприємства або залучення ІП на базі аутсорсингу.

Для формування ІП реалізується комплекс заходів, що охоплює не лише усвідомлений і обґрунтований набір персоналу, але і розподіл ІП по творчих завданнях, включаючи формування творчих колективів. В зв'язку з цим постає питання про формування комплексної системи оцінки ІП співробітників в рамках загальної системи оцінки фахівців.

Саме така оцінка може здійснюватись підприємством самостійно або шляхом тестування в відповідних фахових центрах. Необхідно відзначити, що така вважається достатньо дорогою. Проте в сучасних умовах, коли індивідуальна компетенція виступає ключовим ресурсом виживання і розвитку підприємства, оцінка найбільш значущих фахівців навіть таким методом, може бути доцільною. В той же час, на думку автора, сучасні наукоємкі підприємства

повинні мати свою комплексну систему оцінки фахівців, яка враховує специфіку підприємства, оскільки це дозволить ефективніше використовувати їх інтелектуально-креативні здібності. Основою системи оцінки може бути модель компетенцій. При цьому можливість виконання творчих завдань різних рівнів складності може описуватись сукупністю декількох компетенцій.

Не менш важливим аспектом даного процесу виступає ухвалення рішень по розподілу інтелектуальних ресурсів по завданнях і формування робочих груп. Це, зокрема, пов'язано з проблемами емоційно-психологічної сумісності учасників групи. Відзначимо, що західні компанії вже давно використовують методики визначення соціально-психологічної сумісності співробітників в процесі формування робочих груп.

Оптимізація інтелектуальної активності — достатньо складний і методично недостатньо оформлений процес, що потребує його подальшого вивчення.

Висновки та рекомендації.

Основним завданням дослідження було довести, що інтелектуальними, творчими процесами можна ефективно управляти, тим самим значним чином впливаючи на формування і розвиток ІА компанії.

Вдосконалення управління процесами формування і розвитку ІА має на меті корегування і розвиток як самого економічного механізму, так і його інструментів та методів управління. Розвиток ІІ припускає розробку і реалізацію заходів, направлених на збільшення ІІ співробітників, а також на підвищення ефективності їх використання в процесі формування і розвитку ІА. Необхідно відзначити, що

на всіх етапах формування і розвитку ІА повинні реалізовуватися заходи щодо забезпечення збереження ІА, припиненню просочування інформації усередині підприємства і в зовнішнє середовище. Тому доцільним є розробка методичних аспектів управління інтелектуальною активністю в процесі формування і розвитку ІА.

Джерела

1. Г. М. Гузенко Інтелектуальний потенціал, як основа розвитку економіки знань // Вісник Національного університету «Юридична академія України імені Ярослава Мудрого» № 2 (13) 2013 с. 296-297.
2. В. Диба. Інтелектуальний потенціал підприємства та методи його оцінки // Ринок цінних паперів № 9-10. 2013 с. 97-101.
3. Ібрагімов Е.Е. Інтелектуальний потенціал в системі стратегічного планування діяльності підприємства. www.essuir.sumdu.edu.ua/bitstream/
4. А.О. Босак, О.А. Босак, Я.І. Голоджун Проблеми нематеріального стимулювання інтелектуальної активності персоналу малих та середніх підприємств. http://ena.lp.edu.ua:8080/bitstream/ntb/16296/1/152_Bosak_273_274_Modern_Problems.pdf
5. Новойтенко І.В. Особливості мотивації розвитку інтелектуальної складової трудового потенціалу підприємства. <http://enuftir.nuft.edu.ua/jspui/bitstream/123456789/10117/1/Motuv%20do%20intelect%20rozvutky.pdf>
6. Р. Патора, Н. Цимбаліст Формування інноваційної культури, як основи для розвитку інтелектуального потенціалу підприємства. http://vlp.com.ua/files/97_0.pdf

Мусієнко М.П.
викладач кафедри Фінанси і кредит,
Чернігівського інституту імені Героїв Крут
ПрАТ «ВНЗ «МАУП»

СТАН І ПЕРСПЕКТИВИ ЛІЗИНГОВОЇ ДІЯЛЬНОСТІ В АГРОПРОМИСЛОВОМУ СЕКТОРІ УКРАЇНИ

В умовах інтеграції України у світовий економічний простір набуває актуальності проблема підвищення конкурентоспроможності та ефективності діяльності суб'єктів господарювання, а в аграрній сфері економіки зокрема. Сталий розвиток ринкової економіки держави неможливий без розвитку агропромислового комплексу. Ефективна і стабільна його робота є гарантією продовольчої безпеки країни та політичної стабільності в суспільстві.

Розвиток сільського господарства значною мірою визначається рівнем його технічного потенціалу, який є невід'ємною складовою виробничого потенціалу аграрного сектору і основою технічного прогресу в галузі. Найбільш актуальним питанням у цій сфері є технічне переоснащення сільгоспвиробників та можливість застосовувати новітні технології, що має відбуватись на всіх етапах роботи агропромислового комплексу.

Досвід країн із розвинутою ринковою економікою засвідчує зростаючий вплив лізингу на процес відтворення основних засобів і відкриває широкий доступ користувачам до передової техніки й технологій. По-перше, лізинг дає можливість отримати додаткові інвестиції від іноземних партнерів у формі машин і обладнання. По-друге, до лізингових операцій

залучаються значні кошти банків, страхових компаній, акціонерних товариств та інших фінансових установ, що діють безпосередньо в Україні.

Ефективний вплив лізингу на оновлення матеріально-технічної бази сільськогосподарських товаровиробників пояснюється тими потенційними можливостями, які закладені в лізинговій формі підприємницької діяльності, а саме:

- кредитування у формі машин і обладнання, на відміну від грошового кредиту, зменшує ризик неповернення коштів, оскільки за лізингодавцем зберігається право власності на передане майно, тобто лізингове майно виступає заставою. У зв'язку з цим за кордоном багато лізингових компаній не вимагають від лізинго-одержувача ніяких додаткових гарантій, тому підприємству простіше отримати майно за лізингом, аніж кредит на його придбання;

- лізинг передбачає 100-відсоткове кредитування і не вимагає негайного початку платежів, що дає можливість без значного фінансового навантаження поновлювати виробничі засоби, набувати дороге майно;

- умови лізингової угоди більш гнучкі, у порівнянні з кредитом, оскільки надають можливість двом сторонам обрати взаємовигідну схему виплат;

- лізингова угода передбачає низку податкових переваг для її учасників.

Якщо сільськогосподарські товаровиробники мають гостру потребу в техніці і не мають достатніх коштів на її придбання, вони можуть отримати техніку шляхом лізингу, причому на більш вигідних умовах, аніж за угодою купівлі-продажу.

Лізингові платежі, що сплачуються лізинго-одержувачем, відносять на собівартість його продукції чи послуг, а після повної сплати лізингового майна

підприємство, як правило, стає його власником. У такому разі кошти, що витрачаються на лізингові платежі, формуються з прибутку підприємства до його оподаткування. Лізинг також вигідний і для держави, оскільки заборгованість підприємств іноземним лізингодавцям не зараховується до загальної фінансової заборгованості країн-імпортерів.

Отже, лізинг можна розглядати як одну з найпривабливіших і найперспективніших форм інвестування, здатну значно поживити процес оновлення матеріально-технічної бази сільськогосподарських товаровиробників та входження вітчизняної економіки у структуру світового ринку.

За останні роки динаміка послуг фінансового лізингу в Україні показала значний ріст. За підсумками 2014 року серед найбільших споживачів лізингових послуг друге місце займає сільське господарство, порівняно з відповідним періодом 2013 року вартість таких договорів зросла на 19,3% (1816,8 млн. грн.). Також спостерігається ріст вартості договорів фінансового лізингу і на техніку, машини та устаткування для сільського господарства, за 2014 рік на 1201,6 млн. грн. або 15,7%.

Фінансовий лізинг в агропромисловому комплексі є вигідною формою діяльності для всіх учасників цього виду інвестицій – і аграріїв, і виробників сільськогосподарської техніки та необтяжливий для державного бюджету.

Для аграріїв фінансовий лізинг дає можливість заощаджувати кошти для інвестування в інші, більш ефективні види діяльності або придбавати техніку, вартість якої перевищує річні фінансові можливості.

Для виробників сільськогосподарської техніки фінансовий лізинг – операція, що сприяє нарощуванню обсягів виробництва.

Треба зазначити, що і лізингодавців приділяють значну увагу до агробізнесу в Україні і це не дарма. Адже в Україні є надзвичайно великий потенціал сільськогосподарської галузі, у чому одностайно сходяться вітчизняні і зарубіжні експерти. Сприятливий клімат, кращі в Європі ґрунти, вигідне географічне положення роблять нашу країну вагомим гравцем на світових ринках виробництва аграрної продукції. Але наявний потенціал не може бути розкритий без технічного оснащення агроіндустрії, яке на сьогодні надзвичайно відстає від потреб галузі. Те, що агросектор не має власних коштів на таке переоснащення, – зрозуміло, але й у розвинутих економіках воно проводиться за рахунок залучених ресурсів. І якщо в Україні з банківським кредитуванням є проблеми, то фінансування через лізинг – надзвичайно перспективне.

В Україні існують реальні можливості для ефективного використання лізингу, але для сільськогосподарських товаровиробників сучасний стан функціонування лізингового ринку, на жаль, характеризується ще несприятливими фінансовими умовами щодо одержання необхідних для ведення господарської діяльності матеріально-технічних ресурсів. Саме через неспроможність більшості комерційних лізингових компаній скласти достойну конкуренцію банківським установам пояснюється унеможливлення здешевлення лізингових операцій порівняно з кредитами банків. Адже, користуючись лізингом, вітчизняні сільськогосподарські підприємства-позичальники повинні сплатити достатньо високі суми авансу й лізингових послуг, а

також забезпечити додаткову заставу до об'єкта лізингу.

До факторів, які заважають розвитку лізингової діяльності в галузі сільського господарства можна віднести:

- низьку платоспроможність вітчизняних сільськогосподарських підприємств (неспроможність через слабкий фінансово-економічний стан своєчасно й у повному обсязі розрахуватися за лізинг);

- різні конкурентні можливості суб'єктів ринку лізингових послуг (з монопольним становищем лізингодавців);

- висока вартість лізингових угод;

- недосконалість законодавства щодо лізингу і системи оподаткування;

- нестабільність макроекономічних показників (наявні інфляційні процеси);

- недостатні обсяги фінансування для забезпечення здійснення агролізингових операцій у сільськогосподарському виробництві України.

Усунення таких недоліків сприятимуть активізації лізингу як одного з найперспективніших інструментів відновлення й розвитку технічного потенціалу сільськогосподарського виробництва в Україні.

Список використаної літератури

1. Аналітичний огляд ринку небанківських фінансових послуг за 2013 року// НРА «Рюрік», Р.5. Ринок фінансового лізингу. – 2013. – С.27-29.

2. Аналітичний огляд ринку небанківських фінансових послуг за 2014 року// НРА «Рюрік», Р.5. Ринок фінансового лізингу. – 2014. – С.22-24.

3. Руденко М.М. Лізинг в АПК у контексті відновлення основних засобів аграрних підприємств // Економіка АПК. - №4. - 2009. - С.63-67.

4. Сичова М.О. Оновлення матеріально-технічної бази сільськогосподарських підприємств України через механізм фінансового лізингу//Економіка АПК. - №11. - 2009. - С.31-33.

5. Фридель В. І. Аналіз тенденцій розвитку сучасного лізингового ринку України / В. І. Фридель // Економіка. Фінанси. Право. – № 10. – 2012. – С. 16-19.

6. Підсумки діяльності фінансових компаній, ломбардів та юридичних осіб (лізингодавців) за 2013 рік. – Режим доступу: nfp.gov.ua/files/OgliadRinkiv/FK/FK_IVкв2013.pdf

7. Підсумки діяльності фінансових компаній, ломбардів та юридичних осіб (лізингодавців) за 2014 рік. – Режим доступу: nfp.gov.ua/files/sector/FK%202014.pdf

8. Закон України «Про основні засади державної аграрної політики на період до 2015 року» від 18 жовтня 2005 р. № 2982- IV (Відомості Верховної Ради України (ВВР), 2006, N 1, ст.17) // <http://zakon0.rada.gov.ua>

Назарко С.О.
кандидат економічних наук, доцент
кафедри управління персоналом та економіки
праці
Чернігівського інституту імені Героїв Крут
ПрАТ «ВНЗ «МАУП»

АНАЛІТИЧНИЙ АНАЛІЗ ДЕЯКИХ ПРОБЛЕМ ВИЩОЇ ОСВІТИ УКРАЇНИ

Конкурентоспроможність нашої країни тісно пов'язана із ефективною системою вищої освіти: успіх економічних та політичних реформ залежить від успішності освіти як однієї з головних сфер розбудови сучасного суспільства.

Позитивом є те, що висока позиція у міжнародних рейтингах за оцінками людського капіталу (ПРООН), а також конкурентоспроможності країн та інших рейтингах підтримується перш за все показниками освіченості населення України.

В рейтингу Глобального індексу конкурентоспроможності Україна посіла 76-е місце. Не менш неоднозначними виглядають показники розвитку вищої освіти також у Глобальному інноваційному індексі, в якому Україна займала 63-е місце .

Найнижчий показник наявність наукових та інженерних кадрів -105-е місце. В Україні, у супереч світовим тенденціям, продовжується скорочення загальної чисельності кадрів, зайнятих у сфері досліджень і розробок, оскільки вікова група українських дослідників це в основному від 50 до 59 років.

Проте, присутність українських університетів в рейтингах кращих університетів світу є достатньо скромною. Кожен з рейтингів заснований на чотирьох основних принципах: дослідження, навчання, працевлаштування, а також інтернаціоналізація.

Основними методологічними показниками, при оцінці вищих навчальних закладів стали: академічна репутація вишу, репутація серед роботодавців, кількість студентів на факультеті, кількість цитувань, міжнародна студентська і викладацька мобільність, кількість міжнародних стипендіальних програм, рівень наукових досліджень, вклад в інновації, рівень освітянських послуг, тощо.

Наприклад, в рейтингу кращих університетів світу THE World University Rankings (зе ворлд юнівърсити ренкінгс) — що розраховується за методикою британського видання Times Higher Education (THE) за участі Thomson Reuters, жодного українського університету не було включено (ані в ТОП-200, ані в ТОП-400).

В рейтинг кращих університетів світу QS World University Rankings – 2014 – ввійшли шість українських ВНЗ: Київський національний університет ім. Тараса Шевченко, який отримав місце в категорії 421; Харківський національний університет ім. В.Н. Каразіна 481; Національний технічний університет України «Київський політехнічний інститут» 551; Сумський державний університет 651; Національний технічний університет «Харківський політехнічний інститут» 701; Донецький національний університет 702.

В академічний рейтинг університетів світу ARWU (The Academic Ranking of World Universities), який ще називають Шанхайським

рейтингом, жоден з українських університетів не потрапляє.

В рейтингу Webometrics Ranking of World Universities у 2014 році в Топ-1000 було включено Київський національний університет ім. Т.Г. Шевченка (885 місце).

В рейтингу університетів за популярністю в мережі Інтернет WORLD UNIVERSITIES WEB RANKING в Топ-1000 – жодного українського університету не було включено.

Таким чином, метою будь-якого рейтингу є визнання університетів, як багатогранних організацій, які б могли задовольнити потреби кола зацікавлених: це – студентів, батьків, вчених, співробітників вишів та роботодавців.

Кожен з рейтингів вважається порівняльним інструментом, який покликаний допомогти потенційним студентам оцінити університети у глобальному масштабі.

Наступна освітянська проблема – це галузева структура вищої освіти, яка не відповідає (міжнародній стандартній класифікації освіти МСКО).

Це в свою чергу утруднює міжнародне співставлення і розуміння, міжнародну стандартну рівнево-орієнтаційну і галузеву відповідну три- і чотирицифрову кодифікацію освітянських програм і освітянських кваліфікацій.

Щодо галузевої структуризації, то національна вища освіта надто подрібнена на напрями (153) і спеціальності (близько 500) і не узгоджується із науковими спеціальностями.

Нещодавно, Кабінет Міністрів затвердив новий перелік галузей і спеціальностей. За словами першого заступника міністра освіти і науки Інни Совсун зміни

відбуваються на основі міжнародних підходів і запропоновано упровадити переліки укрупнених освітньо-науково інтегрованих галузей знань (29 за МСКО-2013) та спеціальностей (80 за МСКО-2013). Цей перелік вступить в дію з 2016 року.

Слід зазначити, що новації міністерства ніяк не стосуються студентів, які вже навчаються на спеціальностях, які будуть скорочені. Вони отримають той диплом, на якій сподівалися. Крім того, навіть цьогорічні студенти можуть обрати спеціальність зі старого списку.

До того ж, це є першим кроком до визнання українських дипломів – міжнародний класифікатор спеціальностей дасть можливість легко переходити з українського вишу в іноземний і навпаки.

Щороку всередині травня вступна кампанія набирає обертів. І поки вітчизняні вузи готуються боротися за вступників, самі абітурієнти все частіше вирушають на пошуки диплома у чужі краї.

Щорічний моніторинг кількості українських громадян, які навчаються у закордонних університетах на денній формі, охоплює 34 країни світу. Зафіксовано 11 країн де чисельність студентів складає більше 1000 осіб.

Польща є єдиною країною, де українські громадяни складають найчисельнішу групу серед усіх іноземних студентів – 37%. Протягом останніх років польські університети неабияк активізували свою роботу на українському освітянському ринку.

Демографічна криза та відтік власної молоді за кордон спонукає шукати абітурієнтів в Україні, де географічна, мовна та культурна близькість лише сприяють цьому. Різноманіття стипендіальних програм, право безкоштовного навчання людям із

польським корінням, лояльні умови вступу (визнання атестату) та прийнятні ціни вже декілька років схиляли українців на користь польських вишів.

Минулорічний стрибок студентів-українців був забезпечений у першу чергу широкою рекламною кампанією, яка і була націлена одразу на випускників шкіл, а не лише на майбутніх магістрів. Особливо популярний курс за кордон для жителів Західної України, звідки до тої ж Польщі рукою подати. Там українці мають змогу вчитися за європейськими стандартами і здобути відповідний диплом, з яким зможуть знайти роботу у країні Європейського Союзу.

Вигоду з навчання у Польщі мають не тільки українські вступники, а й сама Польща. У польську казну надходять кошти з кишень українських студентів, які здобувають платну освіту.

Відтак, щороку українські університети втрачають інвестиції, а працедавці - десятки тисяч кваліфікованих фахівців. Однак, схоже, що це мало бентежить освітніх чиновників та ректорів. Ігноруючи і надалі цю проблему, українські виші в недалекому майбутньому ризикують отримати потужних закордонних конкурентів на власному ж ринку.

Необхідно зазначити, що ООН прогнозує подальший розвиток в Україні демографічної кризи, що також буде мати значний негативний вплив на національну систему вищої освіти України у майбутньому.

У короткостроковій перспективі кількість молоді віку вступників буде зменшуватись до 2018 року, після чого почнеться поступове зростання – у 2025 році прогнозується відновлення показника на рівні 2012 року.

Варто звернути увагу на зростання кількості міжнародних (іноземних) студентів, що навчаються в вищих навчальних закладах України. Безперечно Україна серед інших європейських країн не є лідером у прийомі на навчання іноземних студентів.

Чисельність та внутрішня структура іноземних студентів суттєво залежить від багатьох факторів: вплив ціни на вибір місця навчання, якість навчального процесу, умови проживання, формальні процедури в'їзду та перебування в Україні, імідж університету за кордоном, рівень медичного обслуговування, система харчування, високий темп читання лекцій.

Серед проблем, пов'язаних із якістю навчання це: недостатня базова підготовка, змішання мов (українська, російська) при навчанні, нестача методичних матеріалів, поблажливість викладачів, нестача лабораторного обладнання, нестача баз практики, відірваність дипломного проектування від практичних завдань тощо.

Сьогодні у українських студентів з'явилася нова можливість разом з українським дипломом державного зразка отримати диплом іншої країни, який має світове визнання.

Цінність подвійного диплому в тому, що випускник стає більш привабливим для вітчизняних роботодавців. Але далеко не в кожному українському університеті існують такі програми. Хоча в цілому така опція можлива як при навчанні у державному, так і в приватному вузі. У будь-якому випадку вивчати пропозиції університетів потрібно ретельно, оскільки їх розуміння програм подвійних дипломів може бути різним.

Найчастіше взяти участь у програмі подвійного диплому можуть студенти, які вже навчаються в магістратурі 50%, набагато рідше ця можливість є у бакалаврату 40% і аспірантам належить 10%.

Залежно від обумовлених умов між ВНЗ такі програми можуть бути безкоштовними для студентів, а можуть і оплачуватися самостійно.

Переваги програм «Подвійний диплом»: унікальний досвід навчання в Європі, знайомство з Європою та вищою освітою країн-членів програми, зміцнення мовних навичок, досвіду міжкультурного спілкування, ширші можливості для працевлаштування через визнання кваліфікацій та періодів навчання закордоном, обмін знаннями, ідеями, контактами.

Відповідно, у сучасному суспільстві освіта і знання стають транскордонним та транснаціональним явищем.

Важливою умовою входження України до єдиного Європейського простору вищої освіти є забезпечення академічної мобільності студентів, викладачів і науковців

Академічна мобільність в цілому – це інтеграційний процес у сфері освіти, що надає можливість студентам, аспірантам, викладачам приймати участь в різноманітних навчальних або навчально-дослідницьких програмах.

Академічна мобільність збільшує шанси людини на професійну самореалізацію, а також підвищує якість трудових ресурсів національної економіки. Вона стає відповіддю національних систем освіти на виклики глобального освітянського простору, жорстку конкуренцію на ринку освітянських послуг та ринку праці.

В Україні ситуація з міжнародною академічною мобільністю кадрів наступна: стажування викладачів українських вищих навчальних закладів у провідних європейських університетах ніяк не координується й не фінансується українськими ВНЗ або державою. Не розробляються спільні із провідними європейськими університетами програми підготовки фахівців, спільні наукові програми мають поодинокий характер. Укладання міжуніверситетських двосторонніх договорів про обмін кадрами відбувається епізодично й часто має односторонній характер, оскільки іноземні університети можуть профінансувати перебування своїх фахівців за кордоном, а вітчизняні намагаються здійснювати це «за рахунок приймаючої сторони»

У 2013/14 навчальному році 3299 осіб наукових працівників вищих навчальних закладів виїжджали за межі України з метою: стажування, навчання, підвищення кваліфікації тощо, проте з метою викладацької роботи – 494, як показано на слайді.

В умовах, коли держава фінансує лише зарплату викладачам, стипендію студентам і частину коштів на комунальні витрати, українські ВНЗ не в змозі організувати академічну мобільність на належному рівні.

Український ринок праці кадрів вищої наукової кваліфікації характеризується вкрай низьким рівнем інтернаціоналізації. Про це свідчить низька ступінь включення наукових та науково-педагогічних кадрів в форми міжнародного співробітництва, незначна частка тих, хто вчився чи працював за кордоном, а також мізерно мала кількість власників іноземного вченого ступеню. Україна тривалий час залишається країною, що переважно експортує працівників вищої наукової кваліфікації.

Повернення власників іноземного вченого ступеню – як більш молодій, освіченій, продуктивній та активній в міжнародному співробітництві групи – є суттєвим викликом для освітнього, наукового та інноваційного розвитку України.

Академічна мобільність, яку активно заохочують має продовження у вигляді академічної міграції, яка однозначно є негативним явищем для науки у країні, з якої виїжджають, у випадку, якщо науковці-емігранти не планують повертатись з набутим закордоном досвідом. Зі слайду видно, що за період з 2008 по 2014 рік виїзд кандидатів збільшився майже втричі, а докторів приблизно на одному рівні в межах 7-ми чоловік на рік.

Стан наукової, науково-технічної сфери за ці роки різко погіршився: скорочено обсяг замовлень на наукову та науково-технічну продукцію, скоротилася матеріальна база проведення досліджень та розробок, різко зменшилася результативність самої науки. Дослідники у значній мірі пов'язують це зі зміною фінансової підтримки.

На протигагу цьому, країни з браком кваліфікованих професіоналів, зокрема в академічній сфері, були зацікавлені в припливі нових кадрів. Саме через це створювались численні дослідницькі програми та здійснювались інвестиції, які приваблювали вчених з інших країн. Класичним прикладом є США, куди традиційно мігрують науковці.

Якщо говорити про Сполучені Штати Америки, то притік науковців з інших країн завжди був їх стратегічною метою. Саме тому, для нового покоління молодих науковців, як і для їх західних колег, не менш нагальним і пріоритетним стає проблема

самореалізації, що штовхає шукати можливостей кар'єри закордоном.

Налагодження можливостей працевлаштування для випускників – дієвий інструмент непрямого впливу на еміграцію освічених молодих людей з країни. При цьому суспільство повинно акцентувати на формуванні людського капіталу та ефективному його використанні.

Ринок праці національної економіки не може розвиватись без стабільно високих інвестицій в освітянські установи та без формування у мешканців візії безперервного позитивного навчання. Інтелектуальний капітал формується на основі науково-дослідних інституцій, які розширюють знаннєву базу національної економіки та є ключовими для довгострокового економічного зростання.

Висновок. Враховуючи зазначені проблеми вища освіта вже не може обмежуватись підготовкою фахівців для місцевого чи національного ринку праці. Фактично для студентів весь світ є відкритим, а значить необхідність забезпечення їх конкурентоспроможності стає стратегічним завданням усіх університетів. Передумовою цього є відкритість навчальних закладів, їх готовність до співпраці з бізнесом, толерантність та інтернаціоналізація.

Ступа В.І.
*доктор технічних наук, професор кафедри
гуманітарних наук
Чернігівського інституту імені Героїв Крут
ПрАТ «ВНЗ «МАУП»*

НАНОТЕХНОЛОГИИ

«Нанотехнологии произведут такую же революцию в манипулировании материей, какую произвели компьютеры в манипулировании информацией»
Ralph Merkle (Xerox, Palo Alto)

Нанотехнология это:

- совокупность технологий и методик, позволяющих манипулировать отдельными атомами и молекулами с размерами 1 - 100 нанометров;

- знание и управление процессами в одном или более измерениях, когда ввод в действие размерного эффекта (явления)

приводит к возможности новых применений;

- использование свойств объектов и материалов в нанометровом масштабе, которые отличаются от свойств свободных атомов или молекул, а также от объемных свойств вещества, состоящего из этих атомов или молекул, для создания более совершенных материалов, приборов, систем, реализующих эти свойства.

В практическом аспекте нанотехнологии - это технологии производства устройств и их компонентов, необходимых для создания, обработки и манипуляции атомами, молекулами и частицами.

«Если при уменьшении объема какого-либо вещества по одной, двум или трем координатам до размеров нанометрового масштаба возникает новое качество, или это качество возникает в композиции из таких объектов, то эти образования следует отнести к наноматериалам, а технологии их получения и дальнейшую работу с ними - к нанотехнологиям.» (Ж.И. Алферов)

«Нано» (от греч. nanos – карлик) обозначает одну миллиардную долю (10^{-9} м) или часть чего-либо и в применении к описываемым объектам подразумевает, что их размеры находятся в пределах от 1 до 1000 нм (10^{-9} м), что соответствует уровням организации от атомарного до молекулярного или субклеточного.

Под определение «наночастицы» попадают практически любые супрамолекулярные комплексы. Однако, по уже сложившейся традиции, под наночастицами обычно подразумевают искусственно созданные молекулярные конструкции.

Ричард Фейнман, в 1959 году, в своей лекции «Там внизу полно места», обосновал перспективы материалов и устройств, построенных на частицах с размерами единичных атомов или молекул.

Наноиндустрия и микросистемы являются ключевыми сферами высокотехнологичного развития и могут изменить облик мира уже в течение ближайшего десятилетия.

Первая НТР - индустриальная или энергетическая - меняла облик мира в период с конца XIX по первую половину XX века и характеризовалась расхитительным характером использования природных ресурсов Земли.

Появление транзисторов, ИС и компьютеров во второй половине XX века предвосхитило вторую информационную научно-техническую революцию (НТР), открывшую постиндустриальный этап развития цивилизации.

Путь к третьей, невиданной по своему размаху научно-технической революции, которая изменит облик мира уже к концу первой половины XXI века – это нанотехнологии и наноиндустрия.

Наноиндустрия базируется на технологическом, машиностроительном, производственном и научном обеспечении процессов, связанных с манипуляциями атомами и молекулами. Квантовый характер нанотехнологических процессов делает их в высшей степени наукоемкими и стимулирует развитие таких направлений, как атомно-молекулярный дизайн, вычислительные разделы химии, физики, биологии, электроники и многоуровневое математическое моделирование.

По мнению специалистов нанотехнологии определяют развитие в XXI веке практически всех областей человеческой цивилизации: техники, медицины, биологии, освоения космоса, сельского хозяйства, пищевой промышленности и т.д.

По надежным, множественным прогнозам специалистов, уже в ближайшие годы в практику войдет молекулярная нанохирurgia, наноремонт биологических клеток, появятся лекарства от старения, возникнет наноразмерная элементная база электроники для работы в условиях Космоса, появятся средства для создания нанокomпьютеров. Биологи считают вероятным появление в ближайшее время таких математических моделей сложных белковых образований, которые позволят сознательным образом

синтезировать гены для различных целей, в том числе, для воспроизводящих себя молекулярных биороботов (наноассемблеров).

Получены довольно многочисленные супрамолекулярные структуры, содержащие молекулы фуллеренов и организованные с использованием принципов бионики. Бионика (биомиметика) – направление науки, целью которого является создание машин, приборов, механизмов и технологических процессов по аналогии с действующими в живых системах.

Существует два типа (принципа) нанотехнологий:

- тип «снизу–вверх» (англ. «bottom–up»);
- тип «сверху–вниз» (англ. «top–down»).

Тип «снизу–вверх» — технология получения наноструктурированных материалов, в которой реализуется образование наночастиц из атомов и молекул, т. е. достигается укрупнение исходных элементов структуры до частиц нанометрового размера.

К технологиям этого типа относятся такие методы, применяемые для получения изолированных наночастиц, нанопорошков и компактных наноматериалов, как газофазный синтез с последующей конденсацией паров; плазмохимический синтез; осаждение из коллоидных растворов; химическое и физическое осаждение пленок и покрытий из газовой фазы, плазмы или жидких растворов на подложку; электроосаждение пленок и покрытий; термическое разложение (пиролиз); детонационный синтез.

Тип «сверху–вниз» — технология получения наноструктурированных материалов, в которой

нанометровый размер частиц достигается с помощью измельчения более крупных частиц, порошков или зерен твердого тела.

К технологиям этого типа относятся, например, методы, применяемые для получения компактных наноматериалов и нанопорошков из объемных заготовок: кристаллизация аморфных сплавов; интенсивная пластическая деформация; электрохимическое травление; упорядочение твердых растворов и нестехиометрических соединений.

Междисциплинарность нанотехнологий определяется широким использованием физических, химических и биологических знаний и методов создания наноматериалов и наноструктур, а также важностью использования нанотехнологий для решения задач в различных областях человеческой деятельности, в том числе, в медицине и технике.

Разработка и применение нанотехнологий в области машиностроения позволят достичь следующих основных целей:

1. Изменение структуры валового внутреннего продукта в сторону увеличения доли наукоемкой продукции.
2. Повышение эффективности производства.
3. Ориентация экспорта на конечную высокотехнологичную продукцию и услуги путем внедрения наноматериалов и нанотехнологий в технологические процессы,
4. Создание новых рабочих мест для высококвалифицированного персонала инновационных предприятий, создающих продукцию с использованием нанотехнологий.

5. Развитие фундаментальных представлений о новых явлениях, структуре и свойствах наноматериалов.

6. Формирование научного сообщества, подготовка и переподготовка кадров, нацеленных на решение научных, технологических и производственных проблем нанотехнологий, создание наноматериалов и наносистемной техники, с достижением на этой основе мирового уровня в фундаментальной и прикладной науках.

Использование возможностей нанотехнологий может уже в недалекой перспективе принести значительный экономический эффект в машиностроении:

1. Увеличение ресурса режущих и обрабатывающих инструментов с помощью специальных покрытий и эмульсий.

2. Широкое внедрение нанотехнологических разработок в модернизацию парка высокоточных и прецизионных станков.

3. Созданные с использованием нанотехнологий методы измерений и позиционирования обеспечат адаптивное управление режущим инструментом на основе оптических измерений обрабатываемой поверхности детали и обрабатывающей поверхности инструмента непосредственно в ходе технологического процесса. Например, эти решения позволят снизить погрешность обработки с 40 мкм до сотен нанометров.

4. В двигателестроении и автомобильной промышленности за счет применения наноматериалов, более точной обработки и восстановления поверхностей можно добиться значительного (до 1,5-4 раз) увеличения ресурса работы автотранспорта, а

также снижения втрое эксплуатационных затрат (в том числе расхода топлива), улучшения совокупности технических показателей (снижение шума, вредных выбросов).

5. В электронном и электротехническом машиностроении расширение возможностей радиолокационных систем за счет применения фазированных антенных решеток с малошумящими СВЧ-транзисторами на основе наноструктур и волоконно-оптических линий связи с повышенной пропускной способностью с использованием фотоприемников и инжекционных лазеров на структурах с квантовыми точками; совершенствование тепловизионных обзорно-прицельных систем на основе использования матричных фотоприемных устройств, изготовленных на базе нанотехнологий и отличающихся высоким температурным разрешением; создание мощных экономичных инжекционных лазеров на основе наноструктур для накачки твердотельных лазеров, используемых в фемтосекундных системах.

6. В энергетическом машиностроении наноматериалы используются для совершенствования технологии создания топливных и конструкционных элементов, повышения эффективности существующего оборудования и развития альтернативной энергетики (адсорбция и хранение водорода на основе углеродных наноструктур, увеличение в несколько раз эффективности солнечных батарей на основе процессов накопления и энергопереноса в неорганических и органических материалах с нанослоевой и кластерно-фрактальной структурой, разработка электродов с развитой

поверхностью для водородной энергетики на основе трековых мембран).

Литература

1. ISO/TK 229, <http://ru.wikipedia.org>
2. Нанотехнологии Porpano RU/Аналитика/Возможности медицины/ © Полянский Антон Источник: биомолекула.ру
3. National Nanotechnology Initiative. The Initiative and its Implementation Plan. National Science and Technology Council, Committee on Technology, Subcommittee on Nanoscale Science, Engineering and Technology. Washington. D.C. July 2000. 141 p.
4. Раков Э.Г. Нанотрубки и фуллерены. М.: Изд-во «Университетская книга», 2006. – С. 38.
5. Э.Дрекслер «Машины созидания: наступление нанотехнологической эпохи» 1986 г.
6. Фараон Н.В. Применение нанотехнологий в машиностроении. Донецкий национальный технический университет. <http://www.masters.donntu.edu.ua/2011/fimm/pharaon/library/article1.htm>
7. Глинк Б., Пастернак Дж. Молекулярная биотехнология. Принципы и применение: Пер. с англ. М.: Мир, 2002. С. 58-73. Головин Ю.И. Введение в нанотехнику. М., 2006. С.32-45

Суворова С.Г.
*кандидат економічних наук,
викладач кафедри управління персоналом та
економіки праці Чернігівського інституту
імені Героїв Крут ПрАТ «ВНЗ «МАУП»*

МЕТОДИ МАРКЕТИНГОВИХ ДОСЛІДЖЕНЬ ЗА ТЕХНОЛОГІЄЮ ПРОВЕДЕННЯ

Технологічний прогрес радикально змінює способи здобуття й обміну інформацією. У зв'язку з цим, відповідно до сучасного етапу розвитку маркетингових досліджень – етапу «трансформації», відбувається переорієнтація методів збору інформації з реальної сфери у віртуальний простір, що відкриває глобальні можливості дослідження. Поряд з класичними технологіями проведення маркетингових досліджень з'являються інноваційні, які дозволяють знизити вартість одного контакту дослідника і респондента, а у випадку спостереження – отримати 100 % об'єктивну інформацію. Композицію методів маркетингових досліджень за технологією проведення представлено на рис. 1.

Опитувальна технологія САТІ (Computer Assisted Telephone Interview) представляє собою автоматизовану систему введення телефонних опитувань, що об'єднує комп'ютерну технологію та телекомунікації. САТІ дозволяє проводити телефонні інтерв'ю за допомогою комп'ютерних терміналів, які об'єднані в єдину мережу, робота якої підтримується спеціалізованим програмним забезпеченням. На український ринок дана технологія потрапила у 1998 році завдяки компанії MMI Ukraine, яка нині входить TNS Ukraine. Технологія САПІ (Computer Assisted

В умовах поширення глобалізаційних процесів та розвитку електронної комерції, особливої уваги заслуговують інтернет-дослідження як прогресивний метод отримання інформації, що має високий потенціал для подальшого розвитку. Економічно-розвинуті країни вже мають певний досвід застосування даної методики, а що стосується України, то вона тільки-но досягла необхідного рівня інтернет-проникнення, тому дану технологію проведення маркетингових досліджень можна назвати інноваційною.

За результатами дослідження, проведеного Київським міжнародним інститутом соціології (КМІС), доступ до мережі Інтернет на кінець 2013 року мають 49,8% дорослого населення України – це складає більше 18 млн. осіб [2]. Компанія InMind виокремила такі вікові групи інтернет-користувачів: основну групу складає молодь (15–29 років) – 49%, користувачі середнього віку (30-44 років) – 34%, користувачі старше 45 років – 17 % [3]. Саме останню вікову групу фахівці КМІС вважають потенційними споживачами інтернет-ресурсів, оскільки вона складає практично половину населення України (41,1%). Але на думку автора, такі прогнози є дещо утопічними, враховуючи фінансові можливості даної категорії, поведінкові аспекти, менталітет.

Можливість проведення інтернет-досліджень визначається рівнем інтернет-проникнення для певної цільової аудиторії регіону:

- якщо інтернет-проникнення для певної цільової аудиторії складає менше 30%, проведення онлайн-досліджень є неможливим;

- якщо інтернет-проникнення складає 30-50%, проведення онлайн-досліджень є допустимим для певних категорій респондентів;

- якщо інтернет-проникнення для певної цільової аудиторії складає більше 50%, онлайн-дослідження можна розглядати як альтернативу іншим методам [4].

Інтернет-дослідження проводяться за допомогою електронної пошти, через реєстрацію на сайтах дослідницьких компаній, з використанням чату, веб-порталів. Поряд з традиційними джерелами інформації все більшого поширення набувають інтернет-джерела, що підвищує оперативність проведення кабінетних досліджень. За прогнозами американських експертів, найближчим часом до 50 % всіх маркетингових досліджень в світі будуть проводитись за допомогою мережі Інтернет. Однак, необхідно пам'ятати той факт, що дане джерело не може забезпечити 100% гарантії достовірності інформації, а в умовах проведення польових досліджень треба враховувати недосяжність певних категорій населення, а саме мешканців технологічно-відсталіх районів України та малозабезпечених верств населення.

Останнім часом широкого поширення набули дослідження з використанням мобільних технологій, які розраховані на «мобільних» респондентів за наявності у них засобів мобільного зв'язку. Проводиться дане дослідження за допомогою sms-або war-технологій на будь-яких платформах з будь-якими провайдерами мобільного зв'язку.

Сучасним методом маркетингових досліджень є метод eye tracking, який базується на спостереженні за рухом очей. Eye tracker являє собою комп'ютер з

відповідним програмним забезпеченням та вбудованою інфрачервоною камерою (в польових умовах застосовується мобільна система – шолом для фіксації руху очей). Eye tracker – прилад, який ідентифікує особливості ока та визначає емоційну реакцію респондента на відповідну зону екрану. Названа методика застосовується для визначення сприйняття споживачами рекламного звернення, дизайну упаковки, поліграфічної продукції. В Україні eye tracking застосовується компанією Research and Branding Group.

Піплметрія – сучасний метод спостереження, який передбачає постійне збирання інформації за допомогою телеметричної панелі. Спеціальні пристрої – аудиметри (піплметри) встановлюються на телевізори для збору інформації про перегляд телепередач. Зібрана інформація містить дані, які цікавлять рекламодавців, а саме: рейтинг того чи іншого каналу телебачення, цільова аудиторія та час перегляду. В Україні піплметричні дослідження проводяться двома основними компаніями: GfK-USM та AGB Ukraine.

Література

1. Ортинська В.В. Маркетингові дослідження: Підручник / В.В. Ортинська, О.М. Мельникович. – К.: Київ.нац.торг.-екон.ун-т, 2007. – 376 с.
2. Динаміка використання Інтернет в Україні: опитування КМІС (13-23 вересня 2013) [Електронний ресурс]. – Режим доступу: <http://www.kiis.com.ua/?lang=ukr&cat=reposts&id=199&page=1>. – Назва з екрану.

3. Аудитория интернет-пользователей Украины. Установочное исследование: интервью InMind [Электронный ресурс]. – Режим доступа: <http://www.inau.org.ua/252.3286.0.0.1.0.phtml>. – Название с экрана.

4. Онлайн-дослідження – реальний інструмент роботи [Електронний ресурс]. – Режим доступу: <http://www.Reklamonstr.com/archives/2779>. – Назва з екрану.

Шефер К.
доктор технічних наук., професор
кафедри фундаментальної підготовки
Чернігівського інституту імені Героїв Крут
ПрАТ «ВНЗ «МАУП»

KNOWLEDGE MANAGEMENT AND DEVELOPMENT ORGANIZATIONS

Oerlikon

As part of the manmade fiber market, with its brands:

- Oerlikon Barmag
- BB Engineering
- Oerlikon Neumag

Oerlikon Manmade Fibers Segment - One of the major players in the manmade fibers market for plant and process solutions.

Future oriented innovation management for plant and process, combined with strong engineering and competence, for state of the art benefits is the key for our customers' success in cooperation with Oerlikon.

Innovation Management.

As key for Oerlikon success as a solution provider of contracting, engineering and services for manmade fiber producers.

Oerlikon – a global industrial player

oerlikon

oerlikon

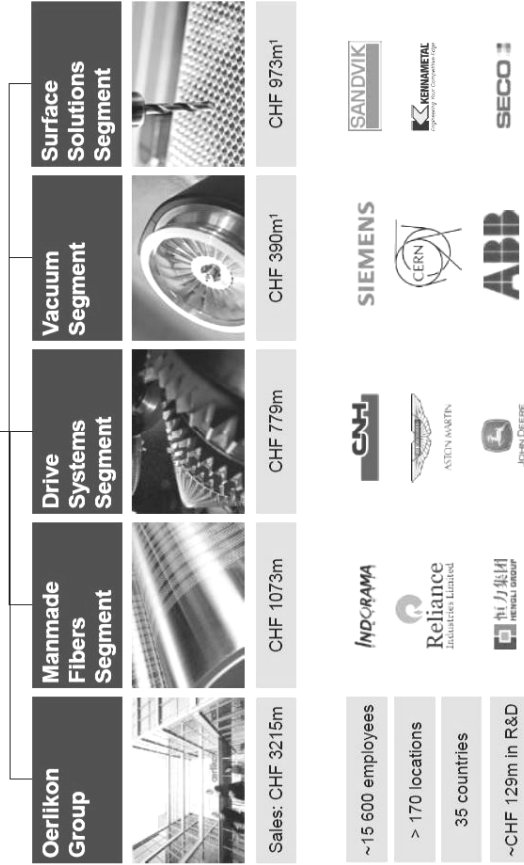

Oerlikon with over 170 sites A global high tech company in 35 countries

oerlikon

oerlikon

Employees in N. AMERICA
2 165

Employees in EUROPE
8 086

Employees in ASIA PACIFIC
5 103

Employees in other regions
302

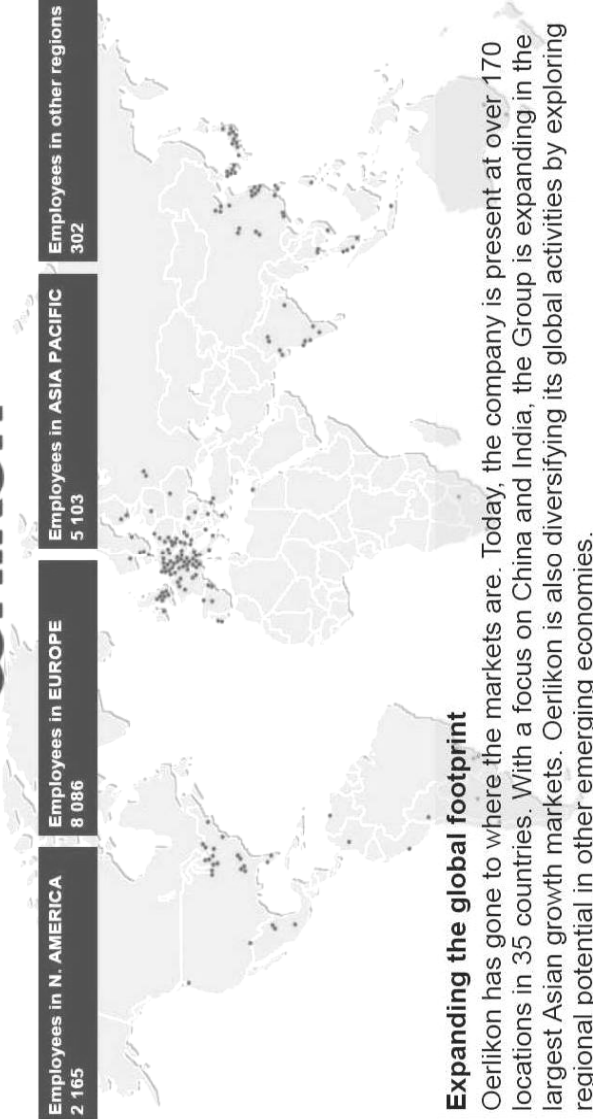

Expanding the global footprint

Oerlikon has gone to where the markets are. Today, the company is present at over 170 locations in 35 countries. With a focus on China and India, the Group is expanding in the largest Asian growth markets. Oerlikon is also diversifying its global activities by exploring regional potential in other emerging economies.

Oerlikon Manmade Fibers Segment From Melt to Yarn

oerlikon



BBE ENGINEERING
The Waterberg company

oerlikon
Barreg

oerlikon
neunegg

Oerlikon Manmade Fibers Segment **oerlikon**
Global network for production, R&D, sales/service
in 4 countries, 11 sites, 2.500 engaged employees

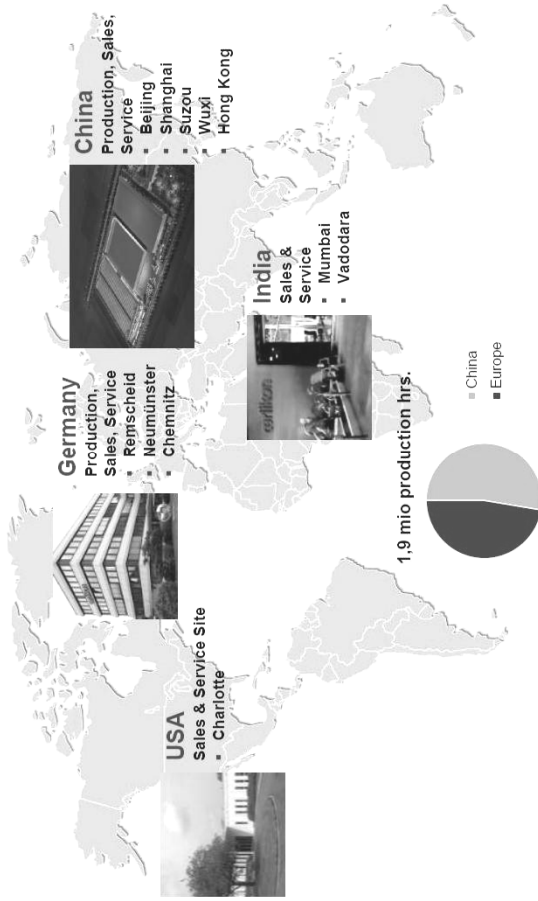

Oerlikon Manmade Fibers Segment From Melt to Yarn

oerlikon

- 3 x 200 t/d Polycondensation
 - 504 Positions WINGS POY 10end 75-150den
 - 36 Positions WINGS FDY 24end 75-150den
 - 108 Positions WINGS FDY 32end 50-75den
- => 648 Positions with 9360 Threads

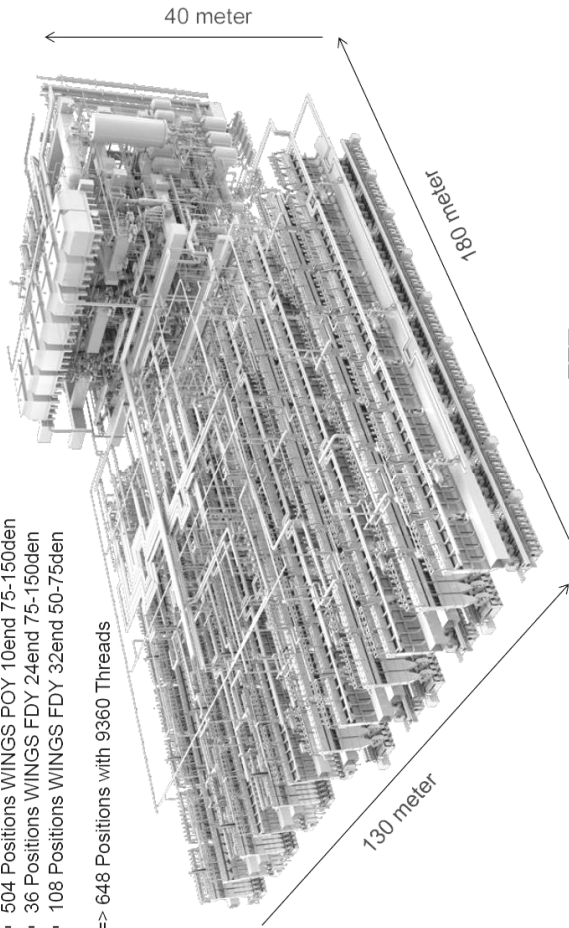

BBE ENGINEERING
The Textile Engineering Company

oerlikon
barmag

oerlikon
neumag

From Melt to Yarn

oerlikon

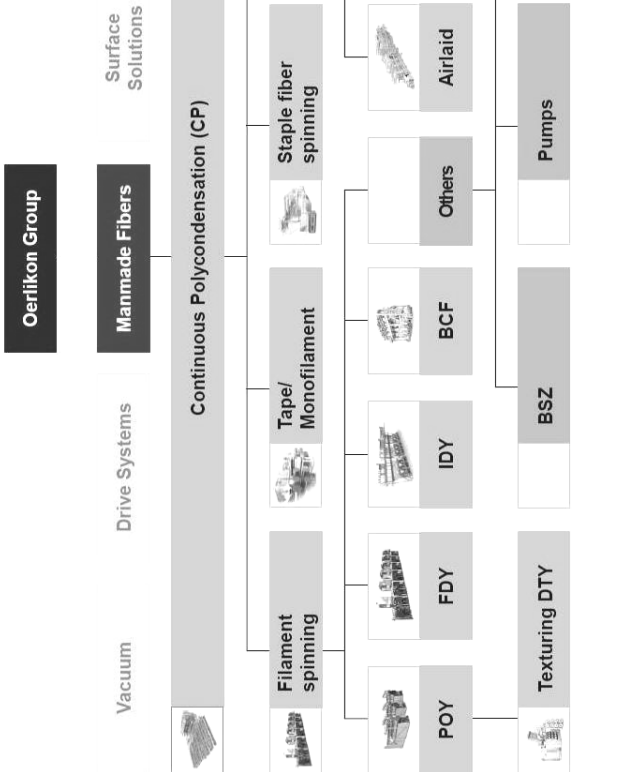

BBE ENGINEERING
The Fiberspinning Company

oerlikon
barmag

oerlikon
neumag

Oerlikon Manmade Fibers covers two processes of the entire Value Production Chain

oerlikon

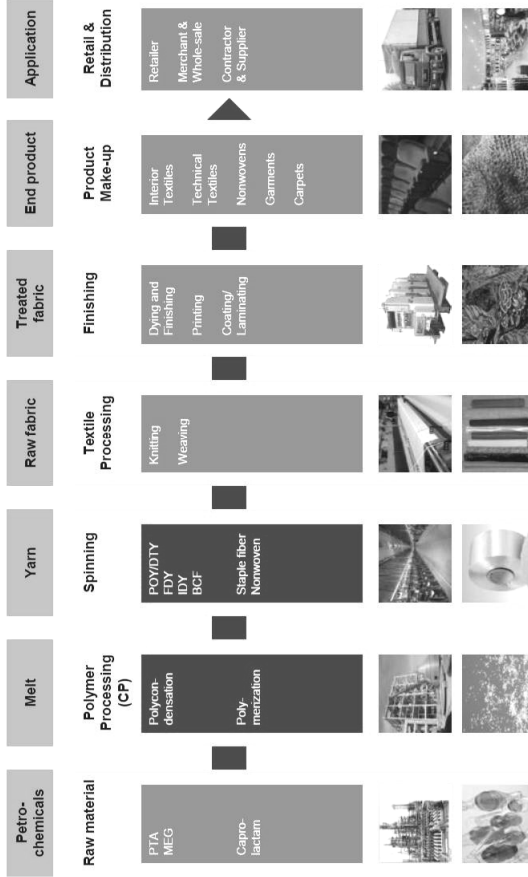

BBE ENGINEERING
The Weaving Company

oerlikon
barmag

oerlikon
neumag

Oerlikon Manmade Fibers Segment at home in growth markets and applications

oerlikon

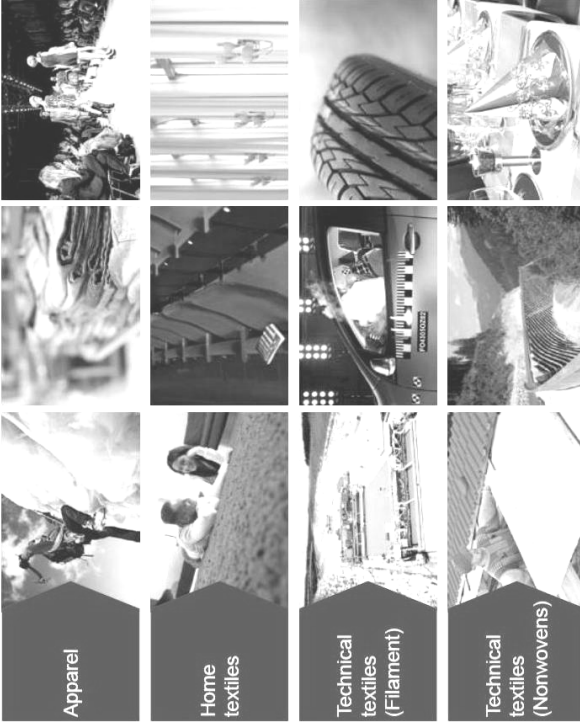

Other applications:

- Outer wear
- Sports wear
- Hosiery & socks
- Protective apparel

Other applications:

- Seat covers
- Upholstering

Other applications:

- (Seat) Belts
- Tarpaulin
- Ropes
- Nets
- Sewing threads

Other applications:

- Agrotexiles
- Medical

BBE ENGINEERING
The Webbing Company

oerlikon
barmag

oerlikon
neumag

3 different manmade fiber processes – **œrlikon** Filament spinning machines are the main business

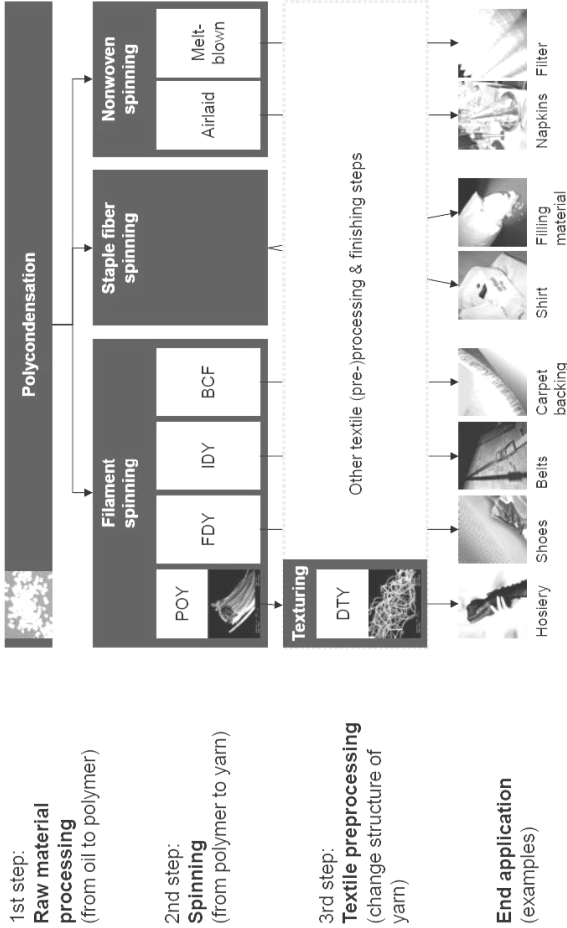

Innovation Management

oerlikon

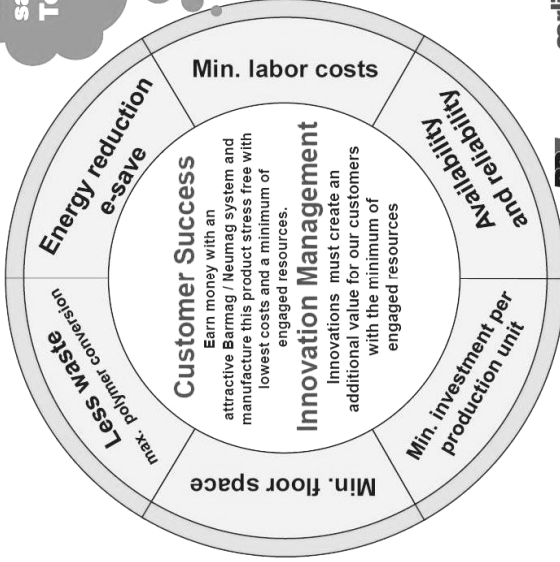

BBE ENGINEERING
The Wehrsteering Company

oerlikon
barmag

oerlikon
neumag

Innovation Management

œrlikon

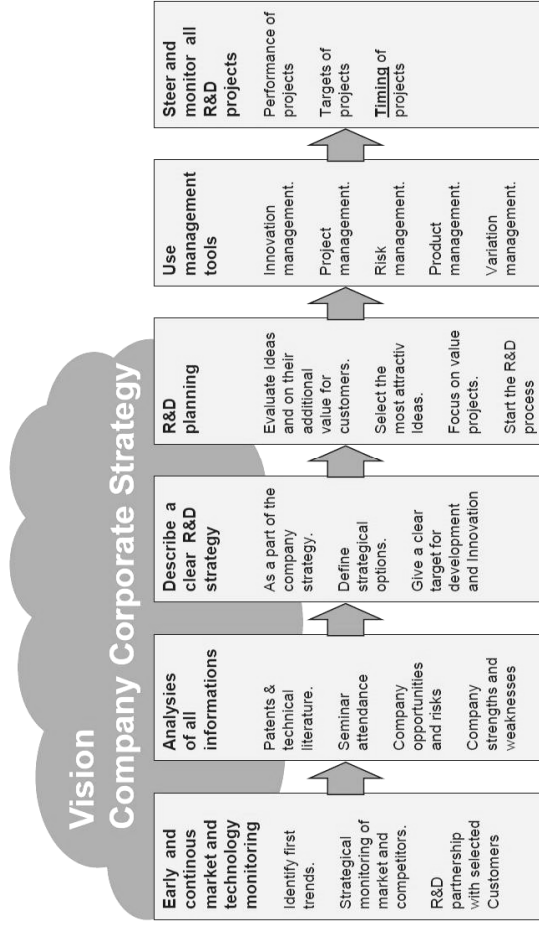

BBE ENGINEERING
The Engineering Company

œrlikon
barmag

œrlikon
neumag

TTM

Time to market / time to money?

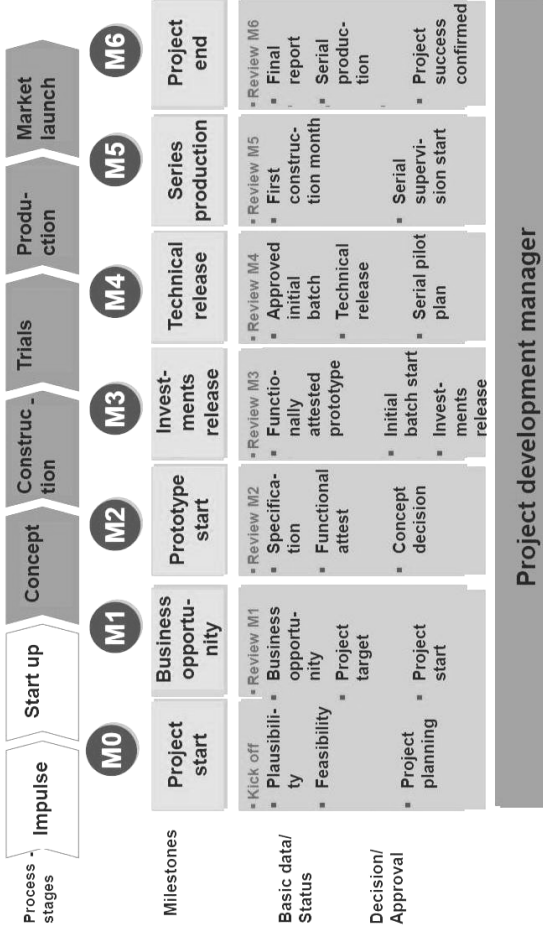

Oerlikon Manmade Fibers Segment From Melt to Yarn

oerlikon

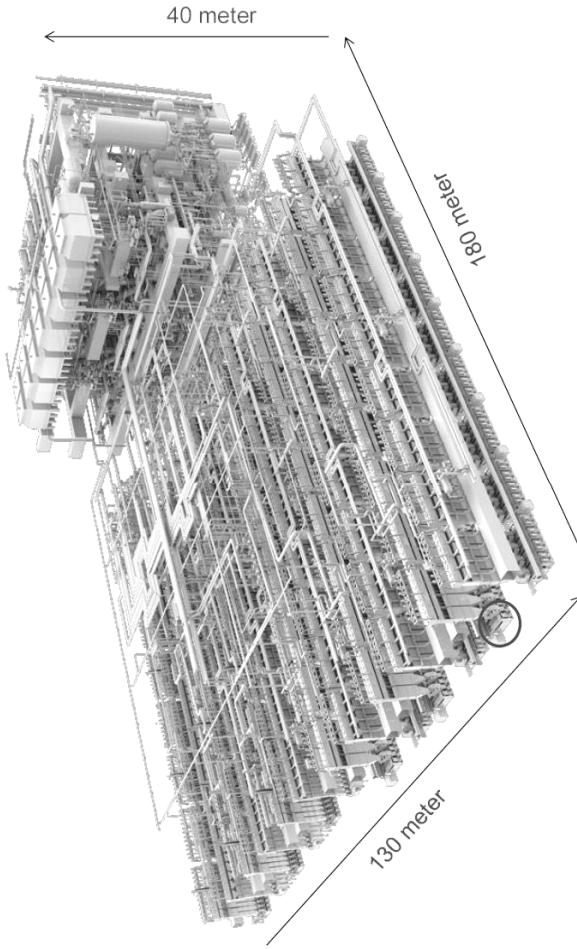

BBE ENGINEERING
The Webengineering Company

oerlikon
barmag

oerlikon
neumag

oerlikon
barmag

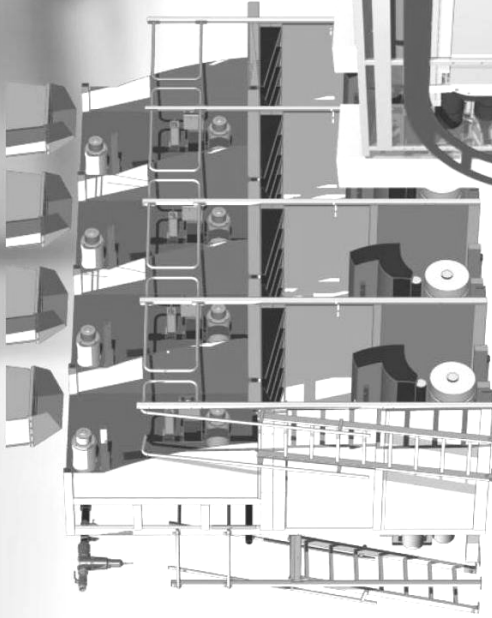

Conventional POY
spinning vs.
WINGS

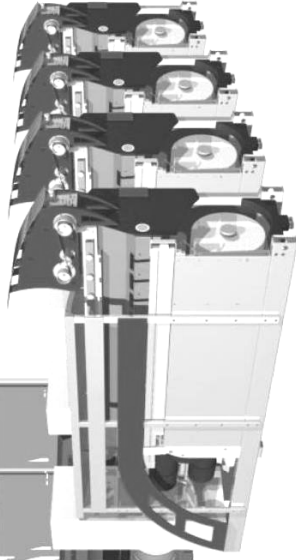

oerlikon
barmag

What is in a name?

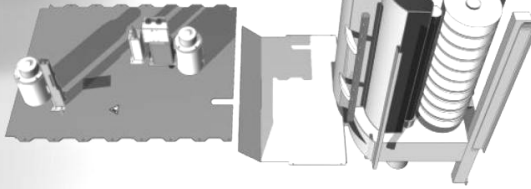

approx. 4 meters

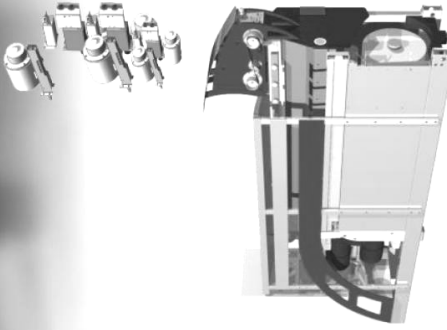

approx. 1.7 meters

130 m x 150 m x 2.3 m = approx. 44,850 m³

The new yarn path

Land / Building

Start of production

Productivity

Air consumption

Workforce

Warranty

WINGS 1800 CAE*, embedded processes

cerlikon

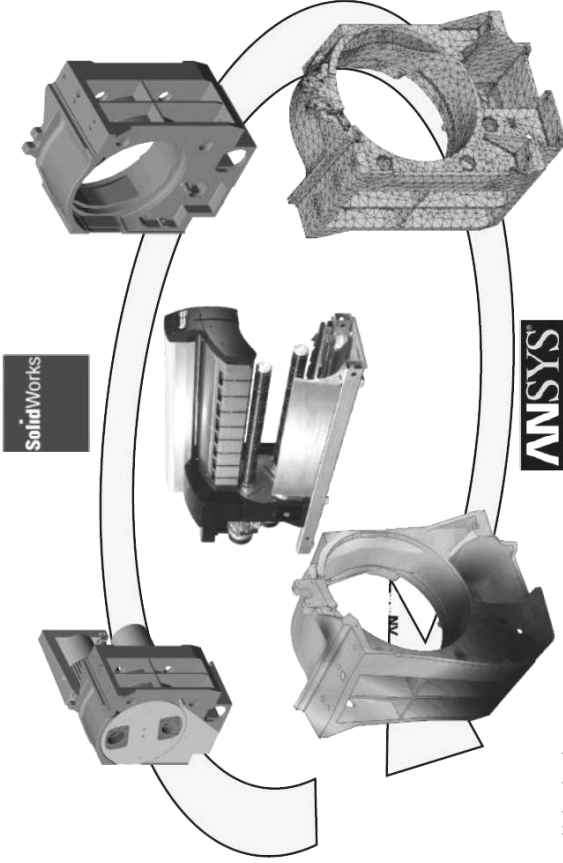

*computer-aided engineering

BBEENGINEERING
The Welding Company*

ANSYS

cerlikon
barmag

cerlikon
neumag

Highlights Construction/Trials

Chuck

- Shrink fit
- Strength
- Production
- Chucking $\varnothing 114$
- new: 16 times $\varnothing 125$

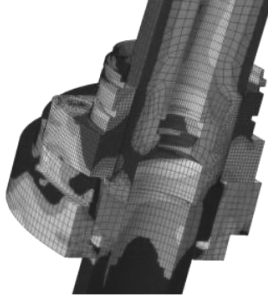

Rotor

- Production
- Load bearing characteristic
- Bearing

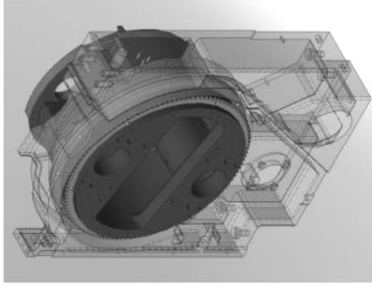

Trials

- Oscillations
- Production
- Bobbins
- new: 16 x bobbins smaller gears (!)



Key factor “bearing”
Robustness, lifetime AND fatigue
Lifetime and fatigue calculation/prediction
as a core competence for safety and reliability

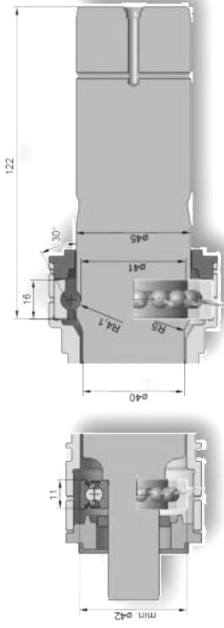
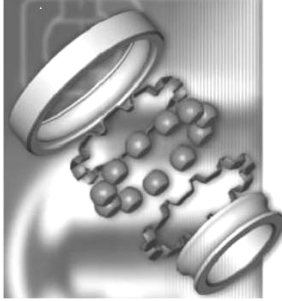

Finite element model, bearing loads

Subprojects

- Fatigue testing together with external, specialized partners
- Load spectrum analysis, online measurement, NVH
- Innovative new technologies of market leaders

Use of sophisticated CAE-technology

Static Deformation due to bobbin-weight

- USP* for extraordinary bobbin formation

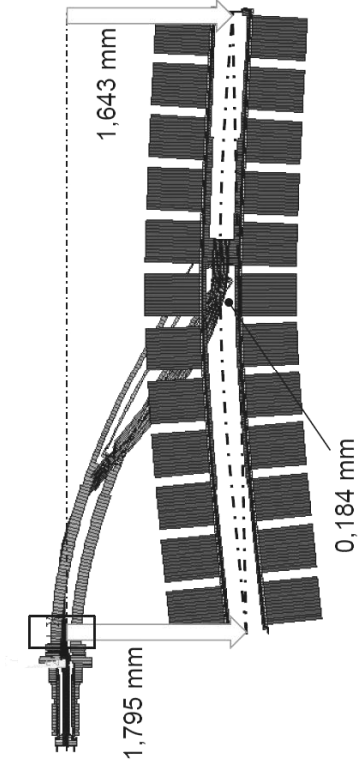

Deformation scaled 300:1

*unique selling proposition

Metallurgy technology Inspection intervals

oerlikon



Source:
Lufthansa Technik document
2202N1

Check	Period	costs
Pre-Flight	Every flight	30 man-min
Ramp	Every day	6...35 man-h
Service	Every week	10...55 man-h
A	Each (350...750) flight-h	45...260 man-h
C	Each (15...21) months	1.500...2.000 man-h
IL	Each (5...6) years	2 weeks
D	Each (5...10) years	6.000...10.000 man-h

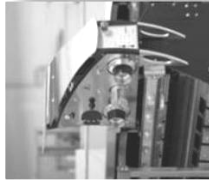

No prescribed inspection by Barmag during more than 30 years of usage

Replacement of wear-parts by customer only

BBE ENGINEERING
The Refractory Company

oerlikon
barmag

oerlikon
neumag

Metallurgy technology The problem... embeddings/inclusions

œrlikon

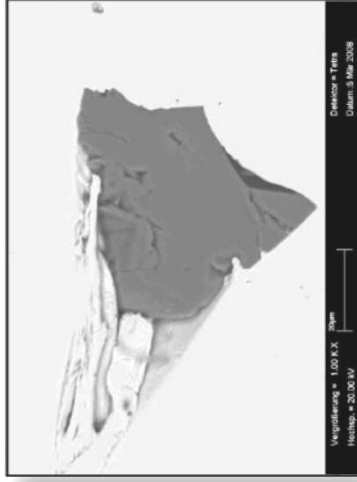
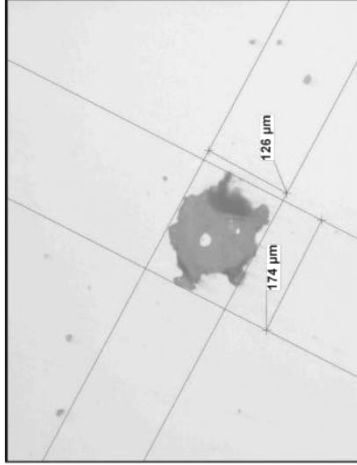

Typical material defects, REM

BBE ENGINEERING
The Welding Company[®]

œrlikon
barmag

œrlikon
neumag

Metallurgy technology Experimental crack growth examination

œrlitikon

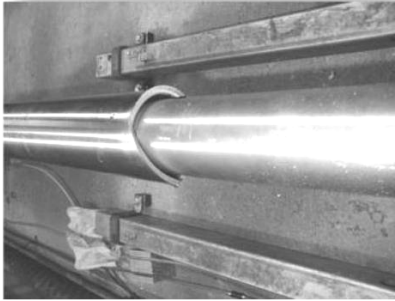

Crack after bunker test

- detected non-metallic inclusion
- 1998/Jan/30 ... 1998/Apr/07 in the centrifugal-testing-bunker
- 9,000 load cycles up to max. RPM

BBENGINEERING
The Welding Company

œrlitikon
barmag

œrlitikon
helmutag

Innovation in ... Intelligent Software Solutions

cerlikon

POC* solutions

- Tailored workflow solutions
- Modularity and scalability
- Consistent StyleGuide
- Desktop / web / mobile UIs**
- Remote support



- More than 150 installations worldwide
- From process step to process chain
- Simple start-up with remote support
- Continuous upgrading and retrofitting
- Integration of all elements of a process chain



Benefits

- Transparency thus control
- Total quality management
- Total workflow solutions
- Workflow and job oriented

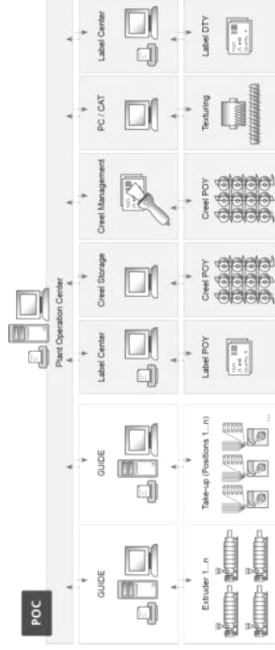

* POC: Plant Operation Center; ** UI: User interface

BB-ENGINEERING
The Waterenergy Company

cerlikon
barntag

cerlikon
neumag

More than 90 years History of trendsetting Innovations

cerlikon

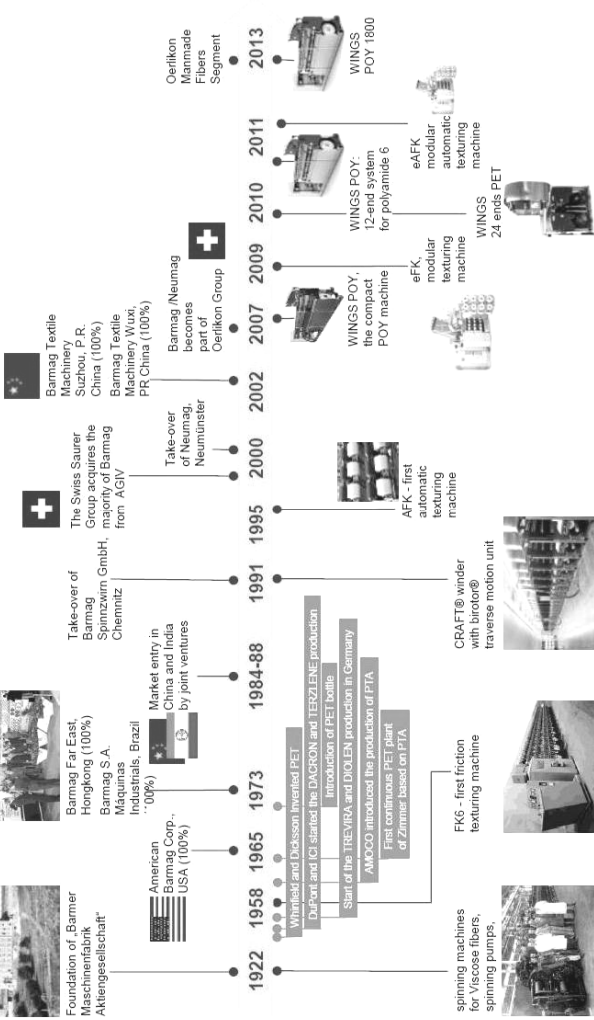
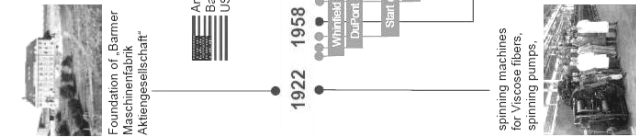

BBE ENGINEERING
The Refinancing Company

cerlikon
barmag

cerlikon
neumag

Innovations Pipeline Oerlikon Barmag

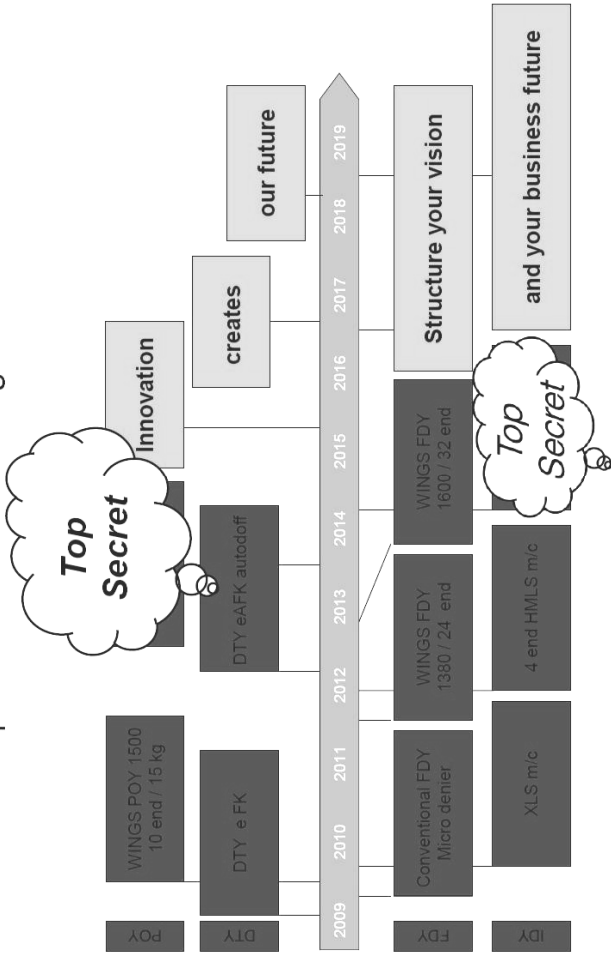

Innovation Management Follows Innovation Culture

oerlikon

**Innovation
is our**

Attitude

Ask the right questions

Think out of the box

Generate exciting Ideas

Allow and learn
from mistakes

**Be benchmark
in our business
is our**

Vision

**Set the standards
for**

**POY, DTY, FDY, IDY, BCF
Fibres, Spunbond
machines and
quality of products**

**Spinning
and Texturizing
is our**

Passion

Ambition to be the
market leader

Monitor patents,
technical literature,
market and competitors

Communication and
discussion of ideas
with selected customers

Штільгер М.
 директор відділу "Метали для Східної Європи"
 фірми "Тиссен Крупп"

ФІРМА «ТІССЕН КРУПП»: ВДОСКОНАЛЕННЯ, РОЗШИРЕННЯ ТА ХАРАКТЕРНІ ОСОБЛИВОСТІ МЕРЕЖІ ПОСТАВОК МЕТАЛІВ НА РИНОК СХІДНОЇ ЄВРОПИ

Концерн ThyssenKrupp в цифрах Отчётный год 2013/2014 в сравнении с предыдущим годом*				
	2012/2013	2013/2014	Изменение**	
Поступление заказов (млн. €)	38 636	41 416	7%	
Оборот (млн. €)	38 559	41 304	7%	
Чистая прибыль до вычета % и налогов (млн. €)	586	1 333	127%	
Количество сотрудников	156 856	160 745	2%	

* Поддержанная деятельность (после сформирования Steel Americas).
 ** Изменение на сопоставимой основе (без сокращения кап. вложений и влияния изменений валют курсов). Поступление заказов: 7 %; Оборот: 7 %

ThyssenKrupp Business Area Materials Services in Eastern Europe
 Ukraine, May 2015
 Martin Stillerger



ThyssenKrupp
Materials International

Бизнес-направления концерна ThyssenKrupp

Основные показатели – Отчётный год 2013/2014*

	Технологии Компонентов	Оборот (млн., евро): 6 172 Кол-во сотрудников: 28 941		Элеваторные Технологии	Оборот (млн., евро): 6 416 Кол-во сотрудников: 50 282		Промышленные решения	Оборот (млн., евро): 6 271 Кол-во сотрудников: 18 546		Услуги по производству и продаже материалов	Оборот (млн., евро): 6 172 Кол-во сотрудников: 28 941		Сталь / Америки	Оборот (млн., евро): 13 660 Кол-во сотрудников: 30 289		Сталь / Европа	Оборот (млн., евро): 8 857 Кол-во сотрудников: 26 231
--	-------------------------------	--	--	-------------------------------	--	--	-----------------------------	--	--	--	--	--	------------------------	--	--	-----------------------	--

* Продолженная деятельность (после сохранения Steel Americas)

** Изменение на сопоставимой основе (без сокращения кап. вложений и влияния изменений валют. курсов). Поступление заказов: 7 %; Оборот: 7 %

ThyssenKrupp Business Area Materials Services in Eastern Europe
 Ukraine, Mai 2015
 Martin Stillerger



ThyssenKrupp

ThyssenKrupp
 Materials International

Модель бизнес-направления «Услуги по производству и продаже материалов»



ThyssenKrupp Business Area Materials Services in Eastern Europe
Ukraine, Mai 2015
Martin Stilger



ThyssenKrupp

ThyssenKrupp
Materials International

Важное связующее звено между производителями и перерабатывающей промышленностью

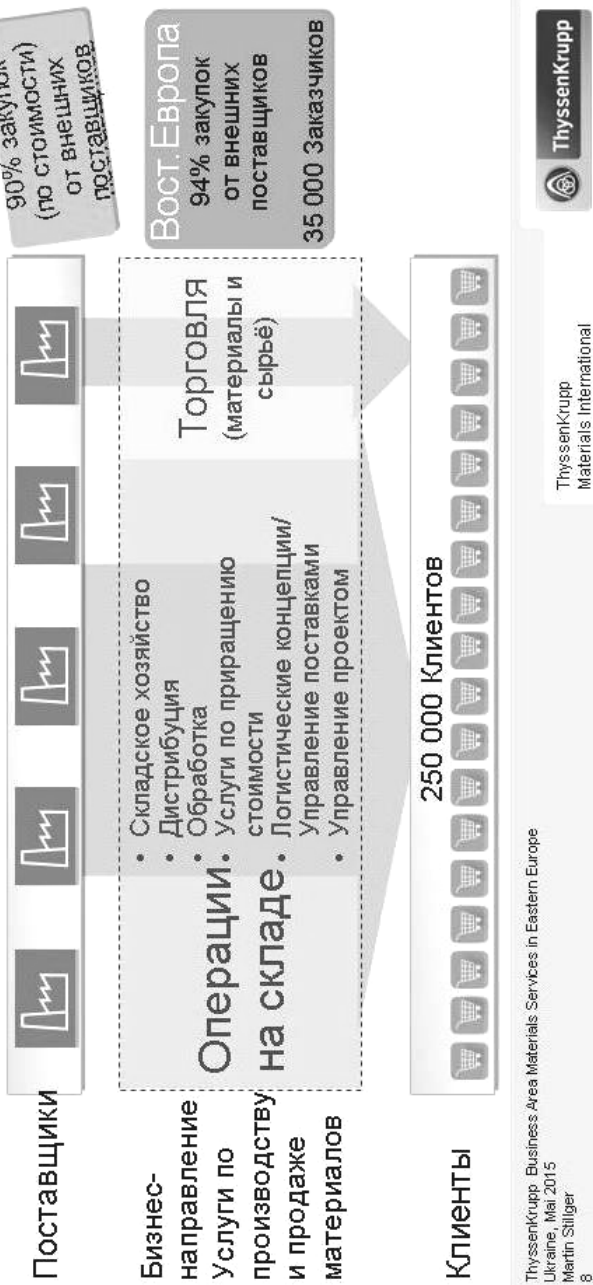

Бизнес-направление Услуги по производству и продаже материалов имеет > 500 представителей в 45 странах мира

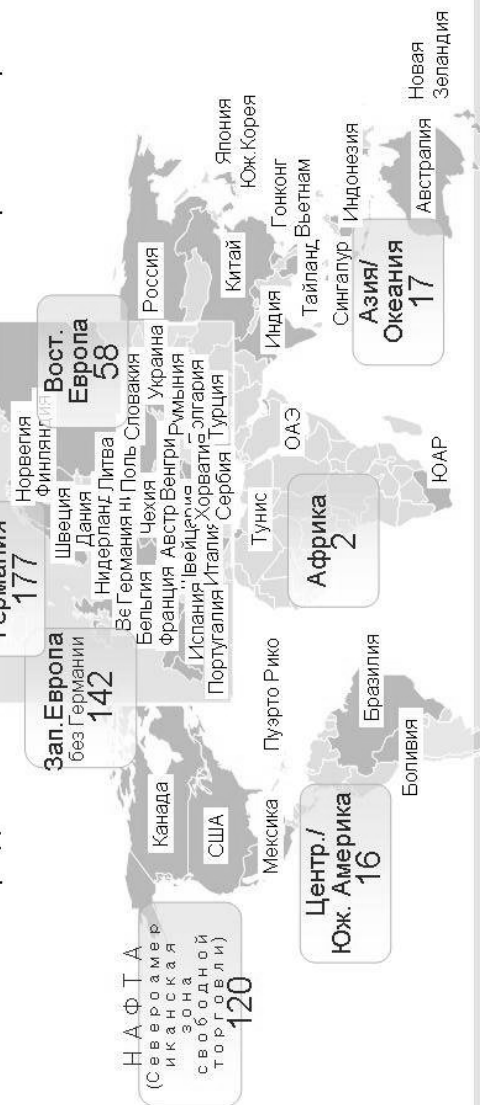

ThyssenKrupp Business Area Materials Services in Eastern Europe
Ukraine, Mai 2015
Martin Stillerger



ThyssenKrupp
Materials International

Восточная Европа с наивысшим показателем роста

Рынки материалов с распределением по регионам (Совокупные Темпы Годового Прироста CAGR*)

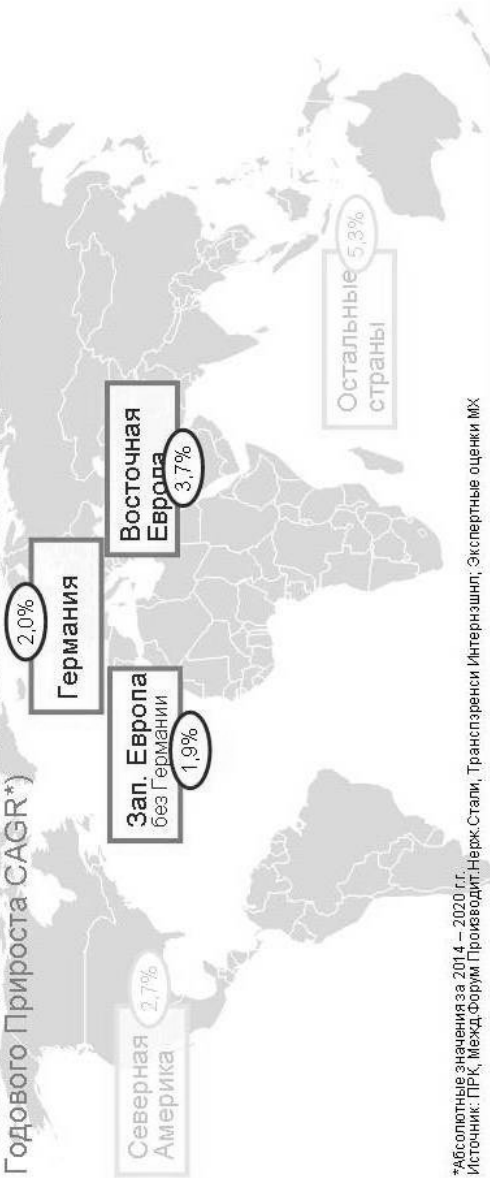

*Абсолютные значения за 2014...2020 гг.
Источник: ПРК; Межд. Форум Производит. Нерж. Стали, Транспаренси Интернэшнл; Экспертные оценки МХ

ThyssenKrupp Business Area Materials Services in Eastern Europe
Ukraine, Mai 2015
Martin Stilger



ThyssenKrupp

ThyssenKrupp
Materials International

Бизнес-направление «Услуги по производству и продаже материалов в Восточной Европе»

Начало деятельности



ThyssenKrupp Business Area Materials Services in Eastern Europe
Ukraine, Mai 2015
Martin Silliger
18



ThyssenKrupp

ThyssenKrupp
Materials International

Бизнес-направление «Услуги по производству и продаже материалов в Восточной Европе» Начало и Завершение деятельности



ThyssenKrupp Business Area Materials Services in Eastern Europe
Ukraine, Mai 2015
Martin Stillerger
19



ThyssenKrupp

ThyssenKrupp
Materials International

Много лет существует тенденция снижения цен на материалы

2011/12 2012/13 2013/14 2014/15 2011/12 2012/13 2013/14 2014/15

Цены на

стальной прокат

МИНУС 12-20%

Цены на

нержавеющую сталь

МИНУС ~25%

ThyssenKrupp Business Area Materials Services in Eastern Europe
Ukraine, Mai 2015
Martin Stilger
22



ThyssenKrupp

ThyssenKrupp
Materials International

Развитие деятельности в системе онлайн значительно затронет бизнес по производству и реализации материалов



Создание сетей • Логистика / ИТ • Ориентация на клиентов

ThyssenKrupp Business Area Materials Services in Eastern Europe
Ukraine, Mai 2015
Martin Stiltger
23



ThyssenKrupp
Materials International

Оцифровка данных создаёт шансы и вызовы

Ускорители оцифровки и её последствия

Ускорители оцифровки

Коммуникац.
Технологии



Производство
Технология и процессы



Глобальная
торговля



Дополнительное давление со стороны
«цифрового поколения»

Шансы и вызовы

- ➕ Рост эффективности в сбыте и оформлении документации
- ➕ Шансы для новых моделей деловых отношений с применением новых сетевых и производственных технологий
- ➕ Больше и качественнее данные про клиентов и их поведение («большие данные»)
- ➖ Новые конкуренты за счет появления новых участников рынка и альянсов (Amazon, Alibaba и т.п.)
- ➖ Растущее давление на маржу за счет более высокой прозрачности цены на онлайн-платформах
- ➖ Уменьшение размеров партий производственного заказа за счет сокращения времени выборки, а также сроков упаковки, обработки и доставки товара

Необходимость в последовательной оптимизации сбытовой деятельности

Различные программы

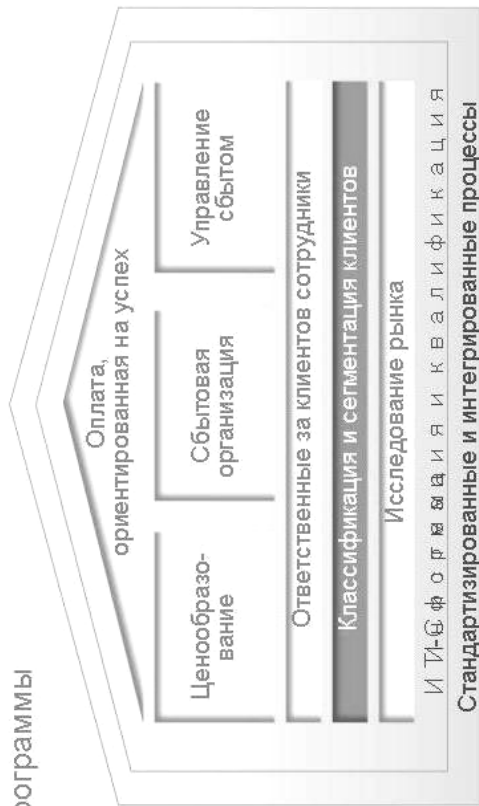

ThyssenKrupp Business Area Materials Services in Eastern Europe
Ukraine, Mai 2015
Martin Stillger
25



ThyssenKrupp

ThyssenKrupp
Materials International

Рост прибыли только за счёт четких мероприятий в отдельном сегменте

Пример: Сегментация клиентов

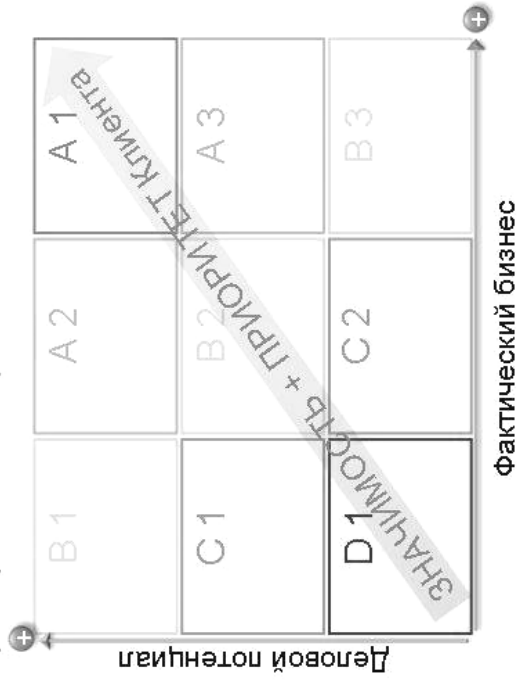

Рост прибыли только за счёт четких мероприятий в отдельном сегменте

Пример: Сегментация клиентов

A1 Топ-клиенты	A2 Топ-потенциальные клиенты	B1 Развивающиеся клиенты
A3 Топ-клиенты с дальнейшим потенциалом	B2 Потенциальные топ-клиенты	C1 Существующие потенциальные клиенты
B3 Топ-клиенты без потенциала	C2 Существующие клиенты	D1 Мелкие клиенты без потенциала

Дневной потенциал

Кто отвечает за сегмент?

Какие услуги необходимы Клиенту?

Как часто организуются поездки в данный сегмент?

Как рассчитывается цена в данном сегменте?

Фактический бизнес

ThyssenKrupp Business Area Materials Services in Eastern Europe
Ukraine, Mai 2015
Martin Stilger

27



ThyssenKrupp

ThyssenKrupp
Materials International

Оптимизация логистики за пределами отдельных стран Рост производительности

Мега-промышленный центр в
Донецке, Украина

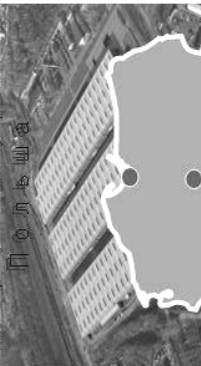

Мега-промышленный центр в
Донецке, Украина



ThysseKrupp Business Area Materials Services in Eastern Europe
Ukraine, Mai 2015
Martin Stiller
28



ThysseKrupp
Materials International

Собственные сотрудники разрабатывают и внедряют мероприятия по оптимизации Повышение потенциала сотрудников



ThyssenKrupp Business Area Materials Services in Eastern Europe
Ukraine, I/II 2015
Martin Stiltner
29



ThyssenKrupp

ThyssenKrupp
Materials International

ПРАВОВЕ ЗАБЕЗПЕЧЕННЯ РЕГІОНАЛЬНИХ РЕФОРМ У ГЕОЕКОНОМІЧНОМУ ПРОСТОРИ

Дубок В.П.

*начальник управління державної служби
Головдержслужби України
в Чернігівській області*

ОСНОВНІ ПОЛОЖЕННЯ СТРАТЕГІЇ РЕФОРМУВАННЯ ДЕРЖАВНОЇ СЛУЖБИ ТА СЛУЖБИ В ОРГАНАХ МІСЦЕВОГО САМОВРЯДУВАННЯ В УКРАЇНІ НА ПЕРІОД ДО 2017 РОКУ

Невід'ємною складовою стратегічних перетворень, започаткованих в Україні, є наближення державної служби та служби в органах місцевого самоврядування до європейських принципів, які висуваються до країн – кандидатів на вступ до ЄС.

Ратифікувавши Угоду про асоціацію між Україною та Європейським Союзом, Європейським співтовариством з атомної енергії і їхніми державами-членами, Україна отримала інструмент для втілення своїх перетворень.

З метою забезпечення побудови сучасних, професійних, політично-нейтральних та сталих інститутів державної служби та служби в органах місцевого самоврядування для їх інтеграції у єдиний державний механізм управління країною,

Нацдержслужбою було розроблено та схвалено на засіданні Уряду розпорядження Кабінету Міністрів України від 18 березня 2015 року №227-р «Про схвалення Стратегії реформування державної служби та служби в органах місцевого самоврядування в Україні на період до 2017 року та затвердження плану заходів щодо її реалізації».

Метою Стратегії є створення у середньостроковій перспективі належних умов для ефективного впровадження в Україні реформи державної служби та служби в органах місцевого самоврядування.

Стратегія спрямована на підвищення якості державної служби та служби в органах місцевого самоврядування, що сприятиме оптимізації функцій інститутів державної влади, ефективному розподілу повноважень і сфер відповідальності.

Сучасний стан розвитку державної служби та служби в органах місцевого самоврядування вимагає удосконалення нормативно-правового забезпечення та актуалізації положень законодавства щодо:

- запобігання проявам корупції серед державних службовців та посадових осіб місцевого самоврядування;
- відкритого конкурсного відбору на усі посади державної служби; просування по службі з урахуванням професійної компетентності та сумлінного виконання своїх посадових обов'язків;
- визначення вимог до посад державної служби та служби в органах місцевого самоврядування;
- чіткого і прозорого механізму відповідальності державних службовців та посадових осіб місцевого самоврядування, які призначаються

сільським, селищним, міським головою, головою районної, районної у місті, обласної ради на конкурсній основі, за порушення вимог законодавства, невиконання чи неналежне виконання своїх обов'язків;

- соціального захисту;
- удосконалення системи оплати праці;
- відповідності системи державних органів та органів місцевого самоврядування повноваженням та функціям, що вони виконують;
- кардинального оновлення змісту діяльності кадрових служб державних органів та органів місцевого самоврядування, посилення їх ролі в управлінні персоналом відповідного органу;
- удосконалення системи підготовки, перепідготовки та підвищення кваліфікації державних службовців та посадових осіб місцевого самоврядування;
- налагодження тісного взаємозв'язку наукових досліджень з практичними потребами державних органів та органів місцевого самоврядування.
- Окремого розгляду потребує проблема престижності державної служби та служби в органах місцевого самоврядування.

За даними Державної служби статистики України станом на 1 січня 2015 року:

- загальна кількість державних службовців становить – 295 709 осіб;
- загальна кількість посадових осіб місцевого самоврядування – 84 548 осіб.

По області:

- загальна кількість державних службовців становить в Чернігівській області – 9100 осіб;

- загальна кількість посадових осіб місцевого самоврядування в області – 3 000 осіб.

У 2014 році Україна зайняла:

- 130 позицію зі 144 країн у рейтингу глобальної конкурентоспроможності за показником якості державних інституцій;

- 142 місце серед 175 держав за Індексом сприйняття корупції.

Захарчук І.В.
*викладач кафедри правознавства
Чернігівського інституту імені Героїв Крут
ПрАТ «ВНЗ «МАУП»*

ЄВРОПЕЙСЬКИЙ СОЮЗ В КОНТЕКСТІ ПРАВА МІЖНАРОДНИХ ОРГАНІЗАЦІЙ

Сучасні міжнародні відносини характеризуються постійним розширенням сфер взаємодії держав, тому всі нові відносини стають предметом міжнародно-правового регулювання. Однією з таких порівняно нових організаційно-правових форм міждержавного співробітництва є міжнародні організації. Це одна з основних інституційних форм співробітництва держав, вони виступають у якості основного організатора міждержавного спілкування.

Міжнародна організація - це об'єднання держав, створене відповідно до міжнародного права і на основі міжнародного договору для співробітництва в політичній, економічній, культурній, науково-технічній, правовій та інших сферах, що має необхідну для цього систему органів і відповідний правовий статус.

Однією з найбільших міжнародних організацій на сьогодні є Європейський Союз, який являє собою інтеграційне угруповання двадцяти восьми європейських країн.

Історично коріння ЄС сягає Другої світової війни. Ідея європейської інтеграції мала на меті попередити убивчі війни та їхні руйнівні наслідки. Вперше вона була запропонована міністром закордонних справ Франції Робертом Шуманом у

промові 9 травня 1950 року. Він закликав до об'єднання вугільної та сталеливарної промисловості країн для створення «міцного фундаменту європейської федерації».

Його пропозиція включала заснування наднаціонального європейського органу, який би здійснював управління видобутком вугілля та виробництвом сталі, адже саме ці галузі на той час були основою військової влади. Країни, які він закликав до об'єднання, майже зруйнували одна одну у жорстокому конфлікті, який залишив по собі глибоке почуття фізичного та морального спустошення.

Ця пропозиція, відома як «декларація Шумана», вважається початком створення об'єднання, відомого сьогодні як Європейський Союз.

Наступним кроком стало створення ФРН, Францією, Італією, Бельгією, Нідерландами, Люксембургом Європейського об'єднання вугілля і сталі (ЄОВС) у 1951 році (Паризька угода), яке почало функціонувати з 1952 р. Римський договір про створення ЄЕС і Євратому був підписаний 1957 року і набрав чинності з 1958 року.

В сучасному вигляді Європейський Союз існує на основі Договору про Європейський Союз, який був підписаний 7 лютого 1992 року у Маастрихті (інша назва - Маастрихтський договір). Договір набув чинності 1 листопада 1993 року. Саме з цього дня Європейське співтовариство почало називатися Європейський Союз.

Маастрихтський договір визначив так звані «три колони» Європейського Союзу:

- «перша колона» — Європейські Співтовариства: ЄСВС, Євратом та Європейське

Співтовариство (замість старої назви «Європейське Економічне Співтовариство»). Причому Європейське Співтовариство є серцевиною та каркасом процесу інтеграції і за своїми властивостями становить «наднаціональний феномен»;

- «друга колона» — спільна зовнішня та безпекова політика (СЗПБ);

- «третья колона» — співробітництво у сферах юстиції та внутрішніх справ.

Право Європейського Союзу досить об'ємне і постійно розвивається. При цьому всі правові акти ЄС можна поділити на 3 групи:

1) первинне право ЄС (установчі документи) - Договір про заснування Європейського Співтовариства 1957 р., Договір про заснування Європейського Союзу 1992 р., Ніщцький Договір про внесення змін та доповнень до Договору про Європейський Союз, Договорів про заснування Європейських Співтовариств та деяких пов'язаних з ними актів, Єдиний європейський акт, Договір про заснування Європейського Співтовариства з атомної енергії тощо;

2) вторинне право ЄС - нормативні акти, прийняті органами ЄС;

3) "м'яке право ЄС".

Відповідно до ст. 10 Амстердамської угоди право ЄС має пріоритет над національним правом держав-учасниць.

Список використаної літератури:

1. Пронюк Н. В. Сучасне міжнародне право: навч. посіб. – 2-е вид., змін. та допов. – К.: КНТ, 2010. – 344 с.

2. Репецький В. М. Міжнародне публічне право: підручник. - К.: Знання, 2012. - 437 с.

3. Вікіпедія – Європейський Союз
https://uk.wikipedia.org/wiki/Європейський_Союз

4. Інформація про Європейський Союз // http://www.library.te.ua/european_center/nfo_es/

Красногор О.В.

*Голова відділення Нотаріальної палати України
в Чернігівській області,
доктор філософії в галузі права*

НОТАРІАЛЬНЕ ПОСВІДЧЕННЯ ПРАВОЧИНІВ НА СУЧАСНОМУ ЕТАПІ РОЗВИТКУ УКРАЇНИ

Чинним законодавством України передбачено нотаріальне посвідчення правочинів, що вчиняються за домовленістю сторін у письмовій формі та спрямованих на реальне настання правових наслідків. Поняття "правочин" є суто українським терміном, який раніше використовувався в українському законодавстві протягом 20 - 30-х років та застосований в новому Цивільному кодексі України, в якому йому відведено окрему главу. Раніше в цивільному праві вживався термін "угода", під яким і розуміли дію особи, спрямовану на набуття, зміну або припинення цивільних прав та обов'язків. З вищесказаного можна зробити висновок, що правочин – це волева дія суб'єктів цивільного права, спрямована на виникнення, зміну або припинення їх цивільних прав та обов'язків. Таким чином правочин породжую правовий наслідок, є свого роду, вираженням дій незалежних та рівноправних суб'єктів цивільних правовідносин. Правочин завжди має бути, на сто відсотків, правомірною дією і не суперечити закону, в протилежному випадку він буде недійсним. Законодавство передбачає презумпцію правомірності правочину, якщо його недійсність прямо не встановлено законом або він не визнаний недійсним судом. Головною умовою чинності правочину – є додержання установленної законодавцем

форми його вчинення, розглядаючи питання з боку нотаріату, то слід звернути увагу, що нотаріальному посвідченню підлягають лише правочини вчинені у письмовій формі [5, с. 148].

Текст ч. 2 ст. 209 Цивільного кодексу України говорить, що нотаріальне посвідчення правочину може здійснюватися нотаріусом або іншою посадовою особою, яка відповідно до закону має право на вчинення нотаріальних дій [2].

На сьогоднішній день перелік правочинів, що мають бути обов'язково посвідчені нотаріально, зазначено у Порядку вчиненні нотаріальних дій нотаріусами України затвердженому наказом Міністерства юстиції України від 22.02.2012 р. №296/5 та у Цивільному кодексі України, відповідно до яких обов'язковому нотаріальному посвідченні підлягають наступні правочини:

- Договір купівлі-продажу земельної ділянки, єдиного майнового комплексу, житлового будинку (квартири) або іншого нерухомого майна;
- Договір міни (до договору міни застосовуються загальні положення про купівлю-продаж, положення про договір поставки, договір контрактації або інші договори, елементи яких містяться в договорі міни, якщо це не суперечить суті зобов'язання) ;
- Договір дарування нерухомого майна та договір дарування валютних цінностей на суму, яка перевищує п'ятдесятикратний розмір неподаткового мінімуму доходів громадян;
- Договір ренти та договір про передачу нерухомого майна під виплату ренти;
- Договір довічного утримання (догляду);

- Договір найму будівлі або іншої капітальної споруди (підлягає нотаріальному посвідченні у разі укладення такого на строк не менше як три роки);
- Договір найму транспортного засобу (підлягає нотаріальному посвідченні у випадку коли укладається такий договір з фізичною особою);
- Договір оренди житла з викупом;
- Договір позички транспортного засобу (крім наземних самохідних транспортних засобів);
- Договір управління нерухомим майном;
- Спадковий договір підлягає нотаріальному посвідченню, а також державній реєстрації у Спадковому реєстрі в порядку, затвердженому Кабінетом Міністрів України [4].

За домовленістю сторін нотаріуси також мають право посвідчувати і інші правочини, укладені у письмовій формі, нотаріальне посвідчення яких законом не передбачено (наприклад: договори позики, шлюбні договори) [5,с. 249].

До нотаріального посвідчення правочину нотаріус зобов'язаний ознайомитися з усіма установчими документами, здійснити перевірку дієздатності та правоздатності сторін правочину, встановити дійсні наміри кожної із сторін до вчинення правочину, який він посвідчує, а також впевнитись у волевиявленні кожної із сторін на настання наслідків правочину та у відсутності у сторін заперечень щодо кожної з умов правочину. Дотримання відповідності правочинів дійсним намірам сторін і вимогам законності пов'язано не тільки з можливістю визнання укладеного правочину недійсним, а й з відповідальністю нотаріуса за наслідки вчинюваної нотаріальної дії відповідно до Закону України «Про нотаріат», яким передбачено, що нотаріус повинен

відмовляти у вчиненні нотаріальної дії, яка суперечить закону. Недотримання вимог закону є підставою для анулювання свідоцтва про право на заняття нотаріальною діяльністю [1].

Перед посвідченням правочину нотаріус встановлює всіх осіб-сторін правочину за паспортом або іншим документом, за яким можна встановити особу. При посвідченні правочинів, вчиненні інших нотаріальних дій за участю уповноваженого представника юридичної особи нотаріус встановлює його особу відповідно до вимог статті 43 Закону України "Про нотаріат" а також перевіряє обсяг його повноважень. Нотаріусу подається довіреність або інший документ, що надає повноваження представникові. У разі, якщо була подана довіреність, то її дійсність має бути перевірена у Єдиному реєстрі довіреностей. За необхідністю нотаріус має право витребувати додаткові документи для вчинення правочину [1].

Всі примірники правочину перед його посвідченням повинні бути підписані власноруч всіма сторонами-учасниками. Підпис сторони правочину на примірнику зіставляється з його підписом у паспорті. Після того як всі учасники поставили свої підписи, нотаріус вчиняє посвідчу вальний напис та скріплює правочин своїм підписом та печаткою. Хочеться додати, що відповідно положень ст. 640 Цивільного кодексу України правочин, який підлягає нотаріальному посвідченню або державній реєстрації, є укладеним з моменту його нотаріального посвідчення або державної реєстрації, а в разі необхідності і нотаріального посвідчення, і державної реєстрації, з моменту державної реєстрації [2].

На сьогодні процедура нотаріального посвідчення правочинів докорінно не змінилася, невеликих змін зазнали хіба-що процедура державної реєстрації, оплати податків та зборів, скасовано витяги, прогрес є, а будь-який прогрес лише додає оптимізму і розуміння, що нотаріат в Україні зазнає змін і розвивається.

Список використаних джерел

1. Закон України «Про нотаріат» від 02.09.1993 / (Відомості Верховної Ради України (ВВР), №39, ст.383.

2. Цивільний кодекс України / (Відомості Верховної Ради України (ВВР), 2003, №№ 40-44, ст.356)

3. Нотаріат України: Книга 1. Організація нотаріату з практикумом: Підручник у трьох книгах / за заг. ред. д.ю.н., професора, заслуженого юриста України С.Я. Фурси. – 3-тє вид., доповн. і переробл. – К.: Алерта, 2015. – 484 с.

4. Порядок вчинення нотаріальних дій нотаріусами України затверджений наказом Міністерства юстиції України від 22.02.2012 р. №296/5

5. Сміян Л.С. Нотаріат в Україні. Загальна частина: підручник / Сміян Л.С., Хоменко П.Г., Нікітін Ю.В. – Київ: КНТ, 2009. – 632 с

Савінова В.М.
*старший викладач кафедри
цивільного, господарського, адміністративного
права та процесу
Чернігівського національного
технологічного університету*

ПОНЯТТЯ ТА ГРУПИ СУБ'ЄКТІВ (УЧАСНИКІВ) КОРПОРАТИВНИХ ПРАВОВІДНОСИН

Визначення суб'єктного складу корпоративних правовідносин має практичне значення, оскільки воно є базовим для надання можливості окремим суб'єктам для захисту своїх порушених прав, що виникають з таких відносин, в тому числі, і у судовому порядку.

Однак у вітчизняній науковій літературі відсутнє чітке правове регулювання діяльності корпоративних організацій. Базові положення корпоративного права неодноразово ставали предметом гострих дискусій науковців. Вітчизняні науковці зазначають про неоднозначність та нечіткість визначень, неузгодженість їх із загальноприйнятими у світовій практиці. Корпоративні правовідносини за своєю природою є складними та різноплановими, що викликає дискусію серед дослідників корпоративного права.

Необхідно зауважити, що розгляд суб'єктного складу корпоративних відносин потребує аналізу вітчизняного законодавства з його різноманітністю організаційно-правових форм юридичних осіб за умов існування двох однопорядкових актів, які ще більше ускладнили ситуацію щодо систематизації суб'єктів корпоративних правовідносин.

Обрана тема вже досліджувалася, повністю чи частково, в роботах українських та зарубіжних учених-юристів, які зробили вагомий внесок у розвиток корпоративного права. До таких дослідників можна віднести: Вінник О. М., Глусь Н. С., Кашаніна Т.В., Кібенко О. Р., Луць В.В., Мельник О.О., Пасічник К.М., Спасио-Фатеева. І.В. та інші.

Головною метою цієї роботи є дослідження поняття суб'єкта (учасника) корпоративних відносин.

В.А. Валильєва вважає, що по-перше учасниками корпоративних відносин виступають юридичні особи та засновники (учасники) господарських організацій, якими можуть бути як фізичні так і юридичні особи. По-друге, учасниками корпоративних відносин є не будь які господарські організації, а лише ті, які утворюються у договірному порядку шляхом реалізації суб'єктами цивільного права своїх засновницьких прав. Наслідком створення такої організації є виникнення у засновників корпоративних прав [1, 89]. Логічним буде таку юридичну особу вважати юридичною особою корпоративного типу або корпорацією.

В.С. Щербина в результаті дослідження суб'єктів господарського права дійшов висновку, що до юридичних осіб як суб'єктів корпоративних відносин належать: 1) статутне господарське товариство; 2) органи управління господарського товариства; 3) засновник (акціонер, учасник) господарського товариства [2, 247].

На думку К.М. Пасічник учасниками основного складу учасників корпоративних відносин є, зокрема, держава як власник корпоративних прав (в особі уповноважених органів, установ), а також усі ті юридичні та фізичні особи, які брали або беруть, на

підставі власного волевиявлення, участь у відносинах, які виникають, змінюються та припиняються щодо корпоративних прав, та мають майновий інтерес у результаті таких відносин.

Щодо поняття учасника корпоративних правовідносин додаткового складу, К.М. Пасічник притримується позиції, що такими є, зокрема, держава, (в особі уповноважених органів, установ), а також усі ті юридичні та фізичні особи, які не виступають як власники корпоративних прав та господарські організації, у майні яких визначається частка інших осіб, однак брали або беруть участь у відносинах, які виникають, змінюються та припиняються щодо корпоративних прав, в силу владних актів та повноважень, якими вони наділені у відповідності до закону, і при цьому не мають майнового інтересу у результатах корпоративних правовідносин.

Серед учасників корпоративних відносин К. М. Пасічник пропонується виділяти: 1) юридичних осіб; 2) фізичних осіб; 3) державу. Відтак, у кожній із названих груп, є учасники, як внутрішньокорпоративних (учасники основного складу), так і зовнішньокорпоративних (учасники додаткового складу) відносин.

У групі юридичних осіб до основного складу учасників пропонується відносити: 1) господарські товариства (їх об'єднання) як власників корпоративних прав, в тому числі і таких, що вибули; 2) господарські організації, у майні яких визначається частка інших осіб; 3) інших юридичних осіб, корпоративні права яких порушено, оспорено або не визнано.

До додаткового складу учасників у групі юридичних осіб пропонується віднести: 1) Уповноваженого з питань управління корпоративними правами держави — юридичну особу; 2) Державну комісію з цінних паперів та фондового ринку; 3) Реєстраторів прав власників іменних цінних паперів; 4) Господарські суди усіх інстанцій.

У групі фізичних осіб-учасників корпоративних правовідносин до основного складу пропонується відносити: 1) учасників господарських організацій фізичних осіб (засновників, акціонерів, вкладників), в тому числі і таких, що вибули; 2) інших фізичних осіб, корпоративні права яких порушено, оспорено або не визнано, а до додаткового складу — 1) уповноваженого з питань управління корпоративними правами держави — фізичну особу [3].

О.М. Скібіцький, В.В. Матвеєв, Л.І. Скібіцька виділяють наступні групи суб'єктів корпоративних відносин: окремі громадяни - власники корпоративних прав; власники та менеджмент окремого підприємства; емітент цінних паперів; державні та недержавні органи, які здійснюють пряме або опосередковане регулювання руху корпоративних прав і діяльності підприємств; фінансові посередники [4, 565].

Н думку О.Є.Гудзь, учасниками корпоративних відносин виступають різні суб'єкти – самі емітенти (як правило, акціонерні товариства), держава, службовці, керуючі, інвестори (акціонери), кредитори, інші зацікавлені особи. Всіх їх можна назвати «співучасниками» діяльності товариства. Одні з них формують пропозицію акцій, другі – попит на них, треті – забезпечують взаємодію продавців та покупців, виконуючи ряд організаційно-технічних функцій.

Ключовою фігурою у складі учасників корпоративних відносин завжди є емітент. Саме емітенти цінних паперів є споживачами інвестицій, які вони одержують шляхом випуску цінних паперів. Саме вони з'єднують осіб, які інвестують гроші та майно в цінні папери емітента – інвесторів. Останні називаються акціонерами у разі, якщо вони придбали акції певного акціонерного товариства. Емітент (в особі своїх органів управління) та його акціонери окреслюють коло внутрішніх учасників корпоративних відносин. Можна сказати, що це безпосередні учасники корпоративних відносин.

Зовнішні учасники корпоративних відносин – окрема група учасників, які здійснюють обслуговування діяльності з цінними паперами того чи іншого товариства, так звані інститути інфраструктури. Серед них – торговці цінними паперами, депозитарії, зберігачі, реєстратори та інші. Такі особи надають кваліфіковані послуги вищеназваним учасникам і, таким чином, беруть опосередковану участь в системі корпоративних відносин.

І ще одна група – інші зацікавлені особи. Масштаб представництва цих осіб та їх склад залежать від особливостей економічної та соціальної системи та системи корпоративного управління тієї чи іншої країни. Групи таких осіб можуть включати в себе кредиторів товариства, найманий персонал, місцеві органи управління тощо [5, 26-27].

Специфічним учасником корпоративних відносин є держава. Відповідно до ст. 2 Закону України «Про цінні папери та фондовий ринок» [6] емітент – юридична особа, у тому числі Фонд гарантування вкладів фізичних осіб, Автономна

Республіка Крим або міська рада, а також держава в особі уповноважених нею органів державної влади чи міжнародна фінансова організація, які від свого імені розміщують емісійні цінні папери та беруть на себе зобов'язання за ними перед їх власниками. Що стосується держави, то відповідно до світової практики випуск цінних паперів державою є більш ефективним методом фінансування бюджетного дефіциту порівняно з практикою позики грошей в державному банку (в Україні – Національний банк) та залучення коштів від емісії грошей. Так, позитивним у цьому процесі є те, що, коли держава залучає кошти шляхом випуску державних облігацій і вчасно виконує зобов'язання з виплати доходу за ними, такі цінні папери можуть виступати як привабливий інвестиційний інструмент з низьким рівнем ризику для банків, пенсійних та інвестиційних фондів, страхових компаній, а також індивідуальних інвесторів. З цих причин у країнах з розвинутою ринковою економікою та цивілізованим ринком цінних паперів держава є одним з найактивніших емітентів цінних паперів. В Україні донедавна держава не виявляла значної активності на ринку цінних паперів як емітент. Однак розвиток ринкових відносин змусив її активізувати свою діяльність у цій галузі економіки.

Вважаємо слушною думку О.О. Мельник, що суб'єктами корпоративних правовідносин є особи, які беруть участь в корпоративних правовідносинах, зокрема: 1) господарське товариство є основним суб'єктом корпоративних правовідносин; 2) учасники господарських товариств; 3) органи управління господарських товариств [7, 7-8].

Отже, маємо за необхідне визнати, що у правовій науці не існує чітко визначеного поняття учасника (суб'єкта) корпоративних правовідносин, натомість є безліч підходів до визначення власне корпоративних правовідносин, які у різних дослідженнях мають різне смислове навантаження, що, відповідно зумовлює щоразу різний склад їх учасників.

Учасниками корпоративних відносин є специфічне коло суб'єктів, а саме це суб'єкти господарського права. Єдиної думки щодо класифікації суб'єктів корпоративних правовідносин не існує.

Враховуючи вищевикладене, пропонуємо виділити наступні групи суб'єктів (учасників) корпоративних відносин:

- 1) господарські товариства (їх об'єднання) як власники корпоративних прав (корпорації);
- 2) засновники та учасники підприємницьких товариств;
- 3) органи управління корпорацій;
- 4) держава як особливий учасник корпоративних правовідносин.

Суспільні відносини у сфері корпоративного права характеризуються стрімким розвитком, однак існує брак правових норм для їх урегулювання.

Список літератури:

1. Корпоративне право України: підручник / В.В. Луць, В.А. Васильєва, О.Р. Кібенко, І.В. Спасибо-Фатєєва [та ін.]; за заг. ред. В.В. Луця.- К.: Юрінком Інтер, 2010.-384с.

2. Щербина В.С. Суб'єкти господарського права: монографія / В.С. Щербина.- К.: Юрінком Інтер, 2008.-248с.

3. Пасічник К.М. Суб'єктний склад корпоративних правовідносин : [Електронний ресурс]. – Режим доступу: // <http://intkonf.org/pasichnik-km-subektniy-sklad-korporativnih-pravovidnosin>.

4. Скібіцький О.М., Матвеев В.В., Скібіцька Л.І. Організація бізнесу: менеджмент підприємницької діяльності: навч. посіб. для студ. ВНЗ. – К.:Кондор, 2011. – 912 с.

5. Гудзь О.Є. Корпоративне управління: навчальний посібник. – К.: Державний університет телекомунікацій, 2014. – 123 с.

6. Закон України від 23.02.2006 № 3480-IV «Про цінні папери та фондовий ринок» // Відомості Верховної Ради України, 2006, № 31, ст.268.

7. Мельник О.О. Корпоративне право України. Навчальний посібник із зразками документів.- К.: ФОМ Мельник О.О., 2008.- 368с.

Сенченко Н.М.
*кандидат юридичних наук, доцент
кафедри кримінального права та правосуддя
Чернігівського національного
технологічного університету*

ЗАСТОСУВАННЯ ЗАХОДІВ БЕЗПЕКИ У КРИМІНАЛЬНОМУ ПРОВАДЖЕННІ

Для запобігання злочинності та ефективної боротьби з нею, невід'ємним елементом є забезпечення безпеки суб'єктів кримінальної процесуальної діяльності. Інститут забезпечення безпеки осіб, особливо у кримінальному провадженні, відіграє важливу роль для реалізації невід'ємних прав і свобод людини і громадянина. Зокрема ст. 3 Конституції України закріпила положення, що людина, її життя і здоров'я, честь і гідність, недоторканість і безпека визнаються найважливішою соціальною цінністю [1]. Обов'язок захисту людини, як найвищої соціальної цінності покладений на державу.

Потреба у праві на безпеку є основною і домінуючою, значно сильнішою, ніж потреба в незалежності й самореалізації. ... Серед прав людини, право на безпеку посідає особливе місце, тому що обумовлює всі інші права. Право людини на безпеку – це найперше найважливіше право людини, бо від нього залежать усі інші права. Про це свідчить увесь досвід людства, накопичений протягом історії. Це право по своїй суті становить основу всіх прав. Володіння ним є передумовою здійснення інших прав людини і громадянина [5, с.123]

Дуже часто під час кримінального провадження виникають ситуації, коли особа прагне сприяти (допомагати) у проведенні досудового розслідування або під час судового розгляду справи, але через страх, викликаний погрозами чи іншими незаконними діями боїться стати жертвою нового злочину чи прагне уберегти своїх близьких від такого. Саме тому і виникає потреба у забезпеченні безпеки учасників кримінального процесу.

В ст. 1 Закону України «Про забезпечення безпеки осіб, які беруть участь у кримінальному судочинстві» від 23.12.1993 (далі - Закон) надається визначення поняття забезпечення безпеки осіб, які беруть участь у кримінальному судочинстві, тобто у виявленні, попередженні, припиненні, розкритті або розслідуванні кримінальних правопорушень, а також у судовому розгляді кримінальних проваджень, - це здійснення правоохоронними органами правових, організаційно-технічних та інших заходів, спрямованих на захист життя, житла, здоров'я та майна цих осіб від протиправних посягань, з метою створення необхідних умов для належного відправлення правосуддя [2].

Підставою для вжиття заходів забезпечення безпеки осіб є дані, що свідчать про наявність реальної загрози їх життю, здоров'ю, житлу і майну [2]. Проте існують випадки, коли заходи безпеки застосовуються і до членів сім'ї чи близьких родичів особи, у разі наявності загрози заподіяння шкоди їм, для впливу на конкретну особу.

Важливу, навіть провідну роль у забезпеченні безпеки мають відігравати правоохоронні органи, особливо органи прокуратури. М. Капетюк зазначає, що здійснюючи свої повноваження на етапі

досудового розслідування у формі процесуального керівництва, прокурори мають слідкувати за тим, щоб слідчі органи суворо додержувались вимог, що містяться в законодавчих та інших нормативно-правових актах держави. Щоб слідчий одержавши заяву чи повідомлення про загрозу безпеці особи, в обов'язковому порядку перевірів таку заяву та в строк не більше ніж три доби, а в невідкладних випадках - і негайно має бути прийнято рішення про застосування або про відмову у застосуванні заходів безпеки, про що повинна бути внесена мотивована постанова. [4, с.128]

Закон визначає такі заходи забезпечення безпеки як: а) особиста охорона, охорона житла і майна; б) видача спеціальних засобів індивідуального захисту і сповіщення про небезпеку; в) використання технічних засобів контролю і прослуховування телефонних та інших переговорів, візуальне спостереження; г) заміна документів та зміна зовнішності; д) зміна місця роботи або навчання; е) переселення в інше місце проживання; є) поміщення до дошкільної виховної установи або установи органів соціального захисту населення; ж) забезпечення конфіденційності відомостей про особу; з) закритий судовий розгляд та інші заходи безпеки. [2]

Дискусійним є питання видачі зброї та інших трамбувальних засобів особа, щодо яких застосовуються засоби безпеки. О. Гогусь зазначає, що це неприпустимо з таких причин: вони цими засобами можуть травмувати або себе або сторонніх осіб, або стати жертвою нападу з метою заволодіння цими засобами. А найголовніше – особа, яка не має навичок поводження зі зброєю чи спеціальним

засобом, не завжди зможе скористатись нею для свого захисту. Тут спрацьовують як фактори підготовки, так і психологічні фактори. ... І зовсім інша річ, - щодо осіб, які беруть участь у оперативно-розшуковій діяльності. Для них серед заходів забезпечення безпеки, слід передбачити і такий, як видача зброї (з попереднім навчанням правилам поведження з нею) [3, с.72]

Водночас, у цілому, для дієвого забезпечення безпеки суб'єктів кримінально-процесуальної діяльності у кримінальних справах є необхідними не лише правові. А й психологічні, пропагандистські, виховні, організаційні та інші заходи з тим, щоб не суб'єкти судочинства боялись незаконного впливу, а самі потенційні правопорушники утримувались від незаконних дій усвідомлюючи невідворотність юридичної відповідальності за таке діяння [3, с.73]. Саме дієвість таких заходів, які не є заходами державного примусу свідчитиме про високий рівень правосвідомості та культури українського суспільства.

Відповідно до Закону відомості про заходи безпеки та осіб, взятих під захист, є інформацією з обмеженим доступом. А тому розголошення відомостей про заходи безпеки особами, які прийняли рішення про ці заходи, або особами, які їх здійснюють, тягне за собою дисциплінарну відповідальність, а у випадках, коли розголошення таких відомостей спричинило тяжкі наслідки, - кримінальну відповідальність згідно з чинним законодавством [2].

Пори те, що питання забезпечення заходів безпеки учасників кримінального судочинства регулюється Кримінальним процесуальним кодексом, у ньому містяться лише окремі положення про такі

заходи, чи осіб щодо яких вони можуть бути застосовані. У п.5 ст.56 КПК, наприклад передбачено, що потерпілий за наявності відповідних підстав має право на забезпечення безпеки щодо себе, близьких родичів чи членів своєї сім'ї, майна та життя. Також загалом питання забезпечення безпеки свідка вирішує 1 п.8 ст.66 КПК, що свідок має право заявляти клопотання у випадках передбачених законом. Аналогічна позиція законодавця закріплена і в п.4 ст.68, п.7 ст.69, п.6 ст. 71 КПК, відповідно, щодо перекладача, експерта, спеціаліста [4, с.129]

Таким чином, незважаючи на наявність спеціального закону, який регламентує порядок і умови застосування заходів безпеки, необхідно доповнити КПК загальними положеннями про застосування заходів безпеки, як це було зроблено в КПК 1960 року, для того щоб пересічний громадянин мав змогу самостійно ознайомитись зі змістом таких заходів, не звертаючись при цьому до інших законів та підзаконних нормативно-правових актів. А також на практиці слід більше уваги звертати на застосування виховних, психологічних та інших заходів для підвищення правової свідомості кожної людини, що б забезпечило у майбутньому зниження злочинності, а тому зменшило б необхідність у застосуванні правових заходів забезпечення безпеки.

Список використаних джерел

1. Конституція України від від 28.06.1996 [Електронний ресурс]. - Режим доступу: <http://zakon2.rada.gov.ua/laws/show/254к/96-вр>
2. Закон України «Про забезпечення безпеки осіб, які беруть участь у кримінальному судочинстві» від 23.12.1993 № 3782-ХІІ (Редакція

станом на 25.01.2015)//[Електронний ресурс]. – Режим доступу: zakon.rada.gov.ua>laws/show/3782-12

3. Гогусь О. Державне забезпечення безпеки суб'єктів кримінально-процесуальної діяльності Публічне право: Науково-практичний юридичний журнал – 2011 №1 – с.71-75

4. Капетюк М. Особливості забезпечення безпеки осіб у досудовому кримінальному провадженні. Історико-правовий часопис, 2013 №2, с.126-130

5. Шаблистий В. Безпека людини як показник її щастя (кримінально-правовий вимір) Публічне право: Науково-практичний юридичний журнал – 2013 №4(2) – с.122-126

Ткаченко О.Г.
*кандидат юридичних наук,
старший викладач циклу
загальноюридичних дисциплін
Чернігівського юридичного коледжу Державної
пенітенціарної служби України*

СТАНОВЛЕННЯ ІНСТИТУТУ ДЕРЖАВНОЇ СЛУЖБИ В СУЧАСНІЙ УКРАЇНІ

Орієнтація курсу держави на глибокі системні реформи ставить перед державним управлінням важливе завдання щодо побудови стійкого, відкритого й конкурентоспроможного суспільства, формування ефективної системи державного управління та державної служби. Трансформаційні процеси, що відбуваються нині в Україні вимагають підвищення дієвості державного управління, адже легітимність тих рішень, що приймаються сьогодні, підтримка державної політики населенням багато в чому залежить від авторитету влади. Модернізація діяльності органів державної влади, зміна менталітету державного службовця – найважливіші елементи підвищення ефективності системи державного управління та державної служби.

Державна служба належить до складної соціальної системи і є державним правовим і соціальним інститутом, який здійснює в рамках своєї компетенції реалізацію цілей та функцій органів влади та управління шляхом професійного виконання державними службовцями своїх посадових обов'язків і повноважень, що забезпечують взаємодію держави і громадян у реалізації їх інтересів, прав і обов'язків. Вона є достатньо великою організацією з багатьма

видами та напрямками діяльності, суб'єктами та об'єктами різних рівнів управління, зв'язками внутрішніми – між ними і зовнішніми – з іншими соціальними системами. За більш ніж 25-ти річну історію незалежності України відбулася професіоналізація державної служби, було створено вищі державні установи галузевого характеру, закладено основу нормативно-правового забезпечення її функціонування.

Разом з тим сучасний етап розвитку державної служби характеризується пошуком оптимальної моделі державного управління та адаптацією цієї сфери до європейських стандартів.

Становлення державної служби в її сучасному розумінні тісно пов'язане з проголошенням незалежності України. Отримання незалежності поряд з іншими завданнями обумовило необхідність реформування державного управління в країні та розвитку інституту державної служби.

У становлення інституту державної служби в незалежній Україні можна виокремити чотири основні етапи його розвитку:

I етап (1994 – 1999 рр.) – створення засад для розбудови сучасної державної служби, утворення спеціально уповноваженого органу з питань державної служби, унормування ключових питань її функціонування: визначено ранги, порядок обчислення стажу, проведення конкурсу, стажування, ведення особових справ державних службовців, формування кадрового резерву, формування системи професійного навчання та ін.;

II етап (2000 – 2004 рр.) – становлення інституту державної служби. У цей період змінено порядок ведення службового розслідування,

формування кадрового резерву, проведення конкурсу на вакантні посади, введено атестацію державних службовців, удосконалено роботу кадрових служб, розроблено основи етичних норм і правил поведінки державних службовців. Закладено підґрунтя для залучення молоді до державної служби та створення умов для її професійного зростання. Концепція адаптації інституту державної служби в Україні до стандартів Європейського Союзу заклала підвалини подальшої трансформації державної служби;

III етап (2005 – 2010 рр.) – подальший розвиток державної служби, що передбачав реалізацію Програми розвитку державної служби на 2005-2010 роки, прийняття Концепції розвитку законодавства про державну службу та розробку проекту нового закону про державну службу. В цей період створено систему управління якістю в органах державної влади, запроваджено діяльність груп аналізу політики, що утворюються з метою аналізу проблеми у певній сфері (секторі) державного управління;

IV етап (з 2010 р. по т. ч.) розпочато новий етап системного реформування та модернізації державної служби. Особливістю цього етапу можна вважати якісно нові підходи до управління на державній службі, в основі яких закладено принципи ефективності, стабільності та професіоналізму.

З метою запровадження системних змін, модернізації моделі державного управління, яка зробить владу доступною, прозорою та ефективною, та згідно до Угоди про фінансування Контракту для України з розбудови держави, підписаної у травні 2014 року у м. Брюссель, відповідно до якої здійснюється підтримка реформ Уряду, зокрема, з напрямку реформування системи державного

управління; а також на виконання відповідних розпоряджень Кабінету Міністрів України та Програми діяльності Уряду, Верховна Рада України 10 грудня 2015 року прийняла новий Закон України «Про державну службу» № 889-VIII, який набирає чинності з 1 травня 2016 року

Необхідність прийняття даного Закону обумовлена також принциповими новаціями, якими є: розмежування політичних та адміністративних посад, врегулювання статусу державного службовця, конкурсних процедур добору на державну службу, в тому числі на посади вищого корпусу державної служби, гарантування рівного доступу до державної служби, поєднання системи винагород з оцінкою роботи, надання пріоритету кар'єрній службі, посилення персональної відповідальності за виконання обов'язків, створення умов прозорої діяльності державних органів та гідної оплати праці державних службовців на основі обґрунтованої моделі з мінімальним впливом суб'єктивізму та проходження служби виключно на основі особистих якостей та досягнень (заслуг).

Даний нормативно-правовий акт враховує прогресивні вітчизняні напрацювання та успішний досвід реформ у європейських країнах, рекомендації та концептуальні засади професійної державної служби і визначений експертами програми SIGMA/ОЕСР за підсумками проведених експертних місій таким, що узгоджується з Європейськими принципами державного управління.

Отже, виходячи з вище викладеного можна зробити висновок, що прийняття нового Закону України «Про державну службу» сприятиме комплексному реформуванню державного управління

та створенню в Україні професійної, політично нейтральної та ефективної державної служби.

ЛІТЕРАТУРА:

1. Пояснювальна записка до проекту Закону України «Про державну службу»: [Електронний ресурс]. – Режим доступу: http://w1.c1.rada.gov.ua/pls/zweb2/webproc4_1?pf3511=54781. – Заголовок з екрана.

2. Про державну службу : Закон України від 10.12.2015 № 889-VIII [Електронний ресурс]. – Режим доступу: <http://zakon2.rada.gov.ua/laws/show/889-19/page>. – Заголовок з екрана.

3. Науково-практичний коментар до нового законодавства про державну службу / Київський центр науково-технічної та економічної інформації. – К.: Київський центр науково-технічної та економічної інформації, 2012. – 335 с.

Шевченко О.М.
старший викладач кафедри правознавства
Чернігівського інституту імені Героїв Крут
ПрАТ «ВНЗ «МАУП»

ПРАВОВІ ПРОБЛЕМИ УТВОРЕННЯ ТА ФУНКЦІОНУВАННЯ ФЕРМЕРСЬКОГО ГОСПОДАРСТВА ЗА СУЧАСНИХ УМОВ

Проблеми утворення та функціонування фермерського господарства за сучасних умов набули дещо інших аспектів і вимагають нових підходів та рішень.

Зважаючи на те, що в Україні прийнято ряд змін до законодавства, зокрема зміни до Закону України «Про фермерське господарство», виникає ряд важливих питань, що потребують наукового обґрунтування. Тому надзвичайно важливо провести аналіз положень щодо створення фермерського господарства, а відтак, з'ясування кола осіб, що мають право, в подальшій його діяльності, на державну підтримку.

Прийняття 16 червня 2011 року Закону України «Про внесення змін до деяких законодавчих актів України з питань створення та діяльності фермерських господарств» [1] мало б спростити порядок державної реєстрації фермерського господарства і надання (передачі) громадянину у власність або оренду земельних ділянок для ведення фермерського господарства із земель державної та комунальної власності відповідно до Земельного кодексу України. Це, у свою чергу, сприяло б поліпшенню існуючих умов для реалізації ініціативи громадян щодо виробництва товарної сільськогосподарської

продукції і розвитку фермерських господарств. Попри усі гарні наміри законодавця привести норми Закону України «Про фермерське господарство» у відповідність до норм Конституції України, зокрема ст. ст. 21, 22, 42, 43, та захистити права громадян є деякі аспекти, на які хотілося б звернути особливу увагу.

До прийняття у 2011 році вищезазначеного Закону статтею 6 Закону України від 19 червня 2003 року № 973-IV «Про фермерське господарство» [2] визначався порядок проведення професійного відбору громадян, що виявили бажання створити фермерське господарство, професійною комісією з питань створення фермерських господарств, склад якої формувався і затверджувався районною (міською) радою з числа представників органів державної влади, органів місцевого самоврядування, представників Асоціації фермерів та приватних землевласників України і громадських організацій. Висновок професійної комісії про наявність у громадянина достатнього досвіду роботи в сільському господарстві або необхідної сільськогосподарської кваліфікації був умовою для державної реєстрації фермерського господарства і надання (передачі) громадянину у власність або оренду земельних ділянок для ведення фермерського господарства із земель державної та комунальної власності відповідно до Земельного кодексу України.

Як бачимо, раніше для створення фермерського господарства законодавство передбачало додаткові умови (порівняно з іншими формами ведення сільськогосподарської діяльності) — отримання висновку комісії про наявність у громадянина

достатнього досвіду роботи у сільському господарстві або необхідної сільськогосподарської кваліфікації.

Єдиною прогалиною у законодавстві зоставалася відсутність чіткого визначення, який саме досвід громадянина у веденні сільського господарства є достатнім для надання йому можливості створення фермерського господарства і яка сільськогосподарська кваліфікація потрібна для цього. Тобто критерії для висновків комісії були достатньо нечіткими, розмитими, а це створювало ґрунт для зловживань і корупційних дій.

На думку деяких юристів, дана норма закону «Про фермерське господарство» підпадала під Наказ Міністерства юстиції України № 1380/5 від 23 червня 2010 р. «Про затвердження Методичних рекомендацій щодо проведення антикорупційної експертизи проектів нормативно-правових актів». Зокрема, у п. 2.1 його йдеться про те, що корупціогенним фактором є неналежне визначення в проекті нормативно-правового акта функцій, прав, обов'язків і відповідальності органів державної влади та місцевого самоврядування, осіб, уповноважених на виконання функцій держави або місцевого самоврядування, наслідком чого може бути невинуватене встановлення чи надмірне розширення дискреційних повноважень, створення умов для виникнення конфлікту інтересів та можливостей для зловживання наданими їм повноваженнями.

Те, що конфлікт інтересів виникав досить часто, доводить велика кількість судових спорів між особами, котрі виявили бажання стати фермерами, та комісіями з питань створення фермерських господарств. У ході їх факти зловживань з боку комісій знаходили підтвердження, в окремих випадках

вони навіть дозволяли собі розширювати перелік умов, необхідних для створення громадянином фермерського господарства.

Відтак, незаконні рішення комісій з питань створення фермерських господарств та нечіткість критеріїв, за якими вони були прийняті, призводили до гальмування процесу розвитку в країні фермерства. Такі рішення ставали для селян відвертою перепоною на шляху реалізації ними свого законного права на створення фермерського господарства, оскільки навіть позбавляли їх можливості брати участь у конкурсі на отримання земельних ділянок для ведення фермерського господарства. Якщо комусь і вдавалося добитися скасування незаконного рішення комісії в суді, це не означало, що людина легко поновлювала свої права. Земельну ділянку, за час судових спорів, нерідко встигали надати іншій особі, яка так само оперативно встигала обзавестися всіма необхідними дозвільними документами на її отримання та створення фермерського господарства.

Наразі законодавець свідомо розрізняє процес передачі землі в оренду громадянином громадянину і процес безоплатної приватизації земельних ділянок громадянами в порядку, передбаченому ст. 118 Земельного кодексу України (для ведення фермерського господарства). Тобто це означає, що документи, які підтверджують досвід роботи в сільському господарстві чи наявність освіти, особі потрібно буде подавати лише у випадку, якщо вона бажає отримати земельну ділянку державної чи комунальної власності з метою ведення фермерського господарства.

Виходить, що на власній або на орендованій недержавній, некомунальній землі створити

фермерське господарство може будь-хто, себто навіть громадянин, який абсолютно не розуміється на сільськогосподарському виробництві, оскільки не має ні відповідної освіти, ні досвіду роботи.

Однак не можна не брати до уваги того факту, що створення фермерського господарства дозволяє скористатись рядом переваг, передбачених законодавством для даного виду діяльності. Зокрема, для облаштування відокремленої садиби фермерському господарству надається, за рахунок бюджету, допомога на будівництво під'їзних шляхів до фермерського господарства, електро- і радіотелефонних мереж, газо- і водопостачальних систем. Переселенцям, які створюють фермерське господарство в трудонедостатніх населених пунктах, перелік яких визначається Кабінетом Міністрів України, передбачена одноразова грошова допомога за рахунок державного бюджету. Новостворені фермерські господарства у період становлення (перші три роки після їх створення) отримують допомогу за рахунок державного і місцевого бюджетів. Кошти Українського державного фонду підтримки фермерських господарств надаються новоствореним фермерським господарствам (без повернення) на такі цілі: відшкодування частини витрат, пов'язаних зі сплатою відсотків за користування кредитами банків; часткова компенсація витрат (не більше 200 тис. грн за одиницю техніки) на придбання одного трактора, комбайна, вантажного автомобіля; будівництво та реконструкцію (не більше 200 тис. грн за один збудований або реконструйований об'єкт) тваринницьких приміщень, включаючи вартість проектно-кошторисних документів; страхування фермерських господарств; підготовку, перепідготовку,

підвищення кваліфікації кадрів фермерських господарств у сільськогосподарських навчальних закладах; розширення досліджень з проблем організації і ведення виробництва у фермерських господарствах, видання рекомендацій з питань використання досягнень науково-технічного прогресу в діяльності фермерських господарств тощо.

Весь цей перелік яскраво свідчить, що Законом «Про фермерське господарство» передбачено досить суттєву державну підтримку. А це, в свою чергу, дає підстави замислитись над тим, чи варто витратити бюджетні кошти на підтримку подекуди «авантюрних» бажань громадян, котрі й гадки не мають, яким чином слід фермерувати, себто вести сільськогосподарське виробництво?

В той же час закон не передбачає відповідальності фермерського господарства щодо повернення суми фінансової підтримки на безповоротній основі, наданої для компенсації витрат, пов'язаних з придбанням першого трактора, комбайна, вантажного автомобіля, за недодержання умови щодо експлуатації вказаної техніки не менше трьох років. Чи вважатиметься порушенням, якщо фермер продасть трактор до перебігу трирічного строку, але в подальшому користуватиметься ним вже на умовах оренди?

Якщо взяти для прикладу 2010 рік, то згідно з Порядком використання коштів Стабілізаційного фонду у 2010 році... [3] передбачено погашення кредиторської заборгованості, що виникла у 2009 році, зокрема надання фінансової підтримки фермерським господарствам у розмірі 773,8 тис. грн, а також надання кредитів фермерським господарствам — 40 000 тис. грн. І це кошти,

передбачені лише Стабілізаційним фондом для фермерів. Окрім нього в Україні існує Український державний фонд підтримки фермерських господарств (Укрдержфонд), який теж щорічно виділяє немалі суми для підтримки фермерських господарств. Зокрема, наприклад, розмір грошової допомоги на безповоротній основі Укрдержфонду фермерським господарствам Одеської області у 2006 році склав приблизно 907 000 грн. Залишається визначитись: чи готова наша держава до таких витрат, якщо вони, подекуди, направленні на задоволення амбіцій недосвідчених фермерів?

Спірним зостається питання щодо відміни конкурсного відбору, оскільки це теж зумовлює прихід у сільськогосподарську галузь так званих «фахівців за власним переконанням», а не за освітою.

Суттєва підтримка фермерів передбачена також Постановою Кабінету Міністрів України від 13 лютого 2012 р. № 104 «Про затвердження Порядку використання коштів, передбачених у державному бюджеті для фінансової підтримки заходів в агропромисловому комплексі» визначено напрямки, по яких будуть виділятися бюджетні кошти для фінансової підтримки заходів в агропромисловому комплексі, а саме для:

- створення і забезпечення резервного запасу сортового та гібридного насіння;
- державної підтримки сільськогосподарської дорадчої служби;
- здійснення заходів з охорони і захисту, раціонального використання лісів, наданих у постійне користування агропромисловим підприємствам;
- селекції в рослинництві;
- розвитку тваринництва;

— часткової компенсації вартості складної сільськогосподарської техніки вітчизняного виробництва;

— здійснення фінансової підтримки суб'єктів господарювання агропромислового комплексу через механізм здешевлення кредитів та компенсації лізингових платежів;

— надання фінансової підтримки для створення оптових ринків сільськогосподарської продукції;

— часткового відшкодування суб'єктам господарювання вартості будівництва та реконструкції тваринницьких ферм і комплексів та підприємств з виробництва комбікормів;

— фінансування заходів із захисту, відтворення та підвищення родючості ґрунтів;

— підтримки сільськогосподарських обслуговуючих кооперативів;

— часткового відшкодування вартості будівництва нових тепличних комплексів;

— виконання програми селекції у тваринництві та птахівництві на підприємствах агропромислового комплексу.

Досить багато звучить сподівань, що спрощена процедура реєстрації фермерського господарства дасть можливість для створення середнього бізнесу, підвищення зайнятості населення, покращить інвестиційний клімат, допоможе створити у майбутньому агрохолдинги і т.д. Та все ж зостається місце для сумнівів, чи не розвернеться ця спрощена процедура реєстрації до нас далеким від позитиву боком? Адже нововведення може сприяти створенню та розвитку фіктивних фермерських господарств, котрі будуть орендувати землі, а потім передавати їх

великим холдингам. Не потрібно забувати про те, що фермерське господарство — це юридична особа.

Великі сумніви виникають й стосовно того, що усунення кваліфікаційної комісії та конкурсу знищить прояви корупції, як це планували автори змін, адже, якщо надавати земельну ділянку бажаним, всеодно доведеться вибирати серед претендентів. Постає питання: чим у такому виборі належить керуватись держслужбовцю?

Список використаних джерел:

1. Про внесення змін до деяких законодавчих актів України з питань створення та діяльності фермерських господарств: Закон України від 16 червня 2011 р. // Відомості Верховної Ради України. — 2012. — № 4. — Ст. 18.

2. Про фермерське господарство : Закон України від 19 червня 2003 р. // Відомості Верховної Ради України. — 2003. — № 45. — Ст. 363.

3. Порядок використання у 2010 році коштів Стабілізаційного фонду для здешевлення кредитів, фінансування інвестиційних проєктів, загальнодержавних та державних цільових програм в агропромисловому комплексі, вирішення питань матеріально-технічного забезпечення бюджетних установ агропромислового комплексу: постанова КМУ від 23 червня 2010 р. // Офіційний вісник України. — 2010. — № 48. — Ст. 1570.

4. Про затвердження Порядку використання коштів передбачених у державному бюджеті для надання підтримки фермерських господарств: постанова КМУ від 25 серпня 2004 р. // Офіційний вісник України. — 2004. — № 34. — Ст. 2269.

СУЧАСНИЙ ВЕКТОР СОЦІАЛЬНО-ГУМАНІТАРНОЇ СФЕРИ В УМОВАХ ГЛОБАЛІЗАЦІЇ НА РІВНІ РЕГІОНУ

Болдирева В.М.

*викладач кафедри гуманітарних наук
Чернігівського інституту імені Героїв Крут
ПрАТ «ВНЗ «МАУП»*

РИТОРИЧНА МАЙСТЕРНІСТЬ ВИКЛАДАЧА

Риторика є однією з найдавніших наук, її виникнення припадає на античні часи. Вона була засобом захисту і звинувачення на судовому процесі. Найвидатніші теоретики риторики були в Греції, а практики — в Римі. Засвоєння риторики вважалося необхідною підготовкою в Стародавній Греції та Римі. Громадяни Давньої Греції могли самі себе захищати в суді, а щоб захист вийшов вдалим, вони зверталися до фахівців, чийм ремеслом було складання промов. Ораторське мистецтво розвивалося й у Давньому Римі

Риторика розробляла теорію мовного стилю.

У центрі педагогічної риторики перебуває особа, яка спілкується в різних комунікативних ситуаціях, прагне розв'язати соціально значущі, життєво важливі завдання. Активізується особлива роль викладача, діяльність якого належить усному слову, важливому засобу взаєморозуміння, переконання, головному засобу реалізації усіх завдань методичного, дидактичного і виховного характеру, інструменту творення креативної особистості та

виховання риторичної культури. Викладачу постійно доводиться роз'яснювати, консультувати, переконувати, виступати посередником у вирішенні спірних питань, вступати в дискусію. Оптимальна мисленнєво-мовленнєва поведінка в будь-яких комунікативних ситуаціях для викладача є професійною нормою, а риторична майстерність як здатність володіти всіма видами усного переконуючого слова у монологічних, діалогічних і полілогічних формах – професійною.

У педагогічному аспекті риторична майстерність, спрямована на розвиток продуктивного мислення, мовленнєвої культури й комунікативної компетентності, є вагомою складовою формування гармонійної особистості як найбільшої цінності в демократичному суспільстві. Володіння риторичною майстерністю високо цінилося ще в античні часи. Учитель завжди служив істині, добру, красі, майстерно володів ораторським мистецтвом, формував високу культуру спілкування. Авторитет такого вчителя великою мірою залежав від рівня володіння живим словом, уміння ефективно, переконливо виступати публічно. Плутарх у «Порівняльних життєписах» фіксує загальний дух навчання і виховання того часу. Зокрема визначає, що «дітей навчали говорити так, щоб у їх словах їдка гострота змішувалась з вишуканістю, щоб широкі промови спонукали до широких роздумів». Прихильником виховання високих моральних якостей та розвивального навчання вважається М. Монтень. Цінними і сьогодні є поради автора «навчити дитину починати бесіду чи суперечку тільки в тому випадку, коли вона переконається, що суперник гідний подібної боротьби», навчити «ретельно добирати докази»,

«схилятися перед істиною і складати перед нею зброю, незалежно від того, чи відкрилася вона супернику, чи осіяла його самого», щоб «совість і чесноти учня знаходили відображення і в його мовленні і не знали іншого керівника, крім розуму».

Не втратили актуальності сьогодні думки І. Огієнка щодо мовної освіти вчителя: «Кожний учитель – якого б фаху він не був - мусить досконало знати свою соборну літературну мову й вимову та соборний правопис. Не вільно вчителеві виправдовувати свого незнання рідної мови нефаховістю». Виправданою і в сучасній школі є вимога до вчителів усіх предметів “як у школі, так і поза нею, говорити тільки взірцевою рідною літературною мовою й вимовою, щоб власним прикладом впливати на учнів і на оточення, і завжди звертати пильну увагу, щоб на їхніх годинах панувала чиста літературна мова».

Важливою і думка Г. Сагач, яка наголошує, що в процесі відродження національної системи освіти, головне насамперед «наблизити школу до життя і до рідного слова».

В. Сухомлинський вважає «мистецтво говорити» одним з обов'язкових умінь учителя і вихователя. Як наголошує великий педагог, «становлення людини почалося саме з думки і слова». Ми підтримуємо думку Джозефа Конрада, який колись сказав: «Дайте мені правильне слово і дайте мені правильну вимову, і я переверну світ».

Особливої уваги набуває нині рівень педагогічної майстерності, методичних умінь та духовного надбання учителів гуманітарних дисциплін. Слід акцентувати увагу на риторичному аспекті гуманітарних предметів, який допомагає

якнайповніше розкрити весь потенціал особистості, бо поєднує в собі моральне, дієве, яскраве, глибоке, своєчасне словесне начало – слово, думку, дію, які тісно пов'язані між собою. На сучасному етапі відродження і розвитку модернізації освіти на гуманістичних засадах необхідно відзначити, що висока культура слова зумовлює відповідний рівень мислення, і навпаки: висока культура слова і мислення обумовлює культуру діяння. Лише той викладач, який сам володіє риторичною майстерністю на належному професійному рівні, може навчити й виховати інших.

- Сучасний викладач гуманітарних дисциплін, формуючи свою риторичну майстерність, повинен реалізовувати у власному мовленні культурологічні й естетичні функції мови, що вимагає глибокої лінгвістичної підготовки та містить «професійні якості, природні дані оратора, набір необхідних і достатніх якостей особистості, навичок, знань і умінь».

-

Список використаної літератури

1. Загальноєвропейські Рекомендації з питань мовної освіти: вивчення, викладання, оцінювання. - К.: Ленвіт, 2003. – 273 с.

2. П. Чепіга. Риторика // Українська мова: Енциклопедія. — К.: Українська енциклопедія, 2000. – 752 с.

3. Довгий І. Інструментальні засоби дистанційного вивчення мови як іноземної / І. Довгий // Теорія і практика викладання української мови як іноземної : Зб. наук. праць. – Львів, 2008. – Вип. 2. – С. 77-80.

4. Довгий І. Мультимедійні засоби у вивченні мови як іноземної з допомогою інтернет-технологій /

І. Довгий // Теорія і практика викладання української мови як іноземної : Зб. наук. праць. – Львів, 2008. – Вип. 3. – С. 79-81.

5. Андрейко В. І. Використання новітніх технологій навчання та сучасних технічних засобів у навчальному процесі / В. І. Андрейко – [Електронний ресурс] – Режим доступу: www.e-lib.zakdu.edu.ua/index2.php?option=com_sobi2.

6. Козуб М. В. Комп'ютерна лінгводидактика у викладанні іноземних мов / М. В. Козуб [Електронний ресурс]. – Режим доступу: http://archive.nbuv.gov.ua/portal/soc_gum/pipo/2011_32-33/11kmvflt.pdf.

7. Nedashkivska A. Internet As A Pedagogical Tool In The Acquisition Of Language And Cultural Competence: The Case Of Ukrainian / A. Nedashkivska // Теорія і практика викладання української мови як іноземної : Зб. наук. праць. – Львів, 2007. – Вип. 2. – С. 55-65.

Утиро Н.О.

*викладач кафедри управління персоналом та економіки праці Чернігівського інституту імені Героїв Крут
ПрАТ «ВНЗ «МАУП»*

ВПЛИВ НАВКОЛИШНЬОГО СЕРЕДОВИЩА НА БЕЗПЕКУ ЖИТТЄДІЯЛЬНОСТІ ЛЮДИНИ

*"Людина є мірилом усіх речей"
(Протагор)*

Людина – творіння природи, її унікальна і розумна частина. Природа й людина взаємопов'язані і впливають одна на одну. Людина живе в оточенні тіл природи. Рослини дають їй продукти харчування, корм для свійських тварин, сировину для промисловості, речовину для виготовлення ліків тощо. Тварини забезпечують людину цінними продуктами харчування. Вони є зручним видом транспорту у важкодоступних місцях земної поверхні (гори, пустелі) і в сільській місцевості. Хутро, шкіра та вовна деяких тварин забезпечують людину теплим одягом.

Життєдіяльність людини відбувається у певній системі взаємопов'язаних компонентів природного, техногенного і соціального походження. Сукупність цих компонентів творить навколишнє середовище.

Забезпечення безпеки життєдіяльності людини завжди було однією з найважливіших умов гармонійного розвитку цивілізації. Успіху на цьому шляху можливо досягти тільки тоді, коли людство осягне й усвідомить той реальний світ, в якому минає його життя. Таке розуміння породжує вирішення цілого комплексу складних і багатогранних проблем.

Насамперед, людині необхідні знання про навколишній світ і правила безпечної поведінки в ньому. Природне середовище або довкілля обумовлено наявністю абіотичних та біотичних чинників існування людини у навколишньому середовищі.

Абіотичні чинники — сукупність неорганічних речовин, які є основою існування біосфери. Наприклад: склад атмосферного повітря, наявність у ньому домішок, склад води і наявність у ній неорганічних речовин, температура повітря, атмосферний тиск, радіаційний фон тощо.

Біотичні чинники — це сукупність живих організмів, які своєю життєдіяльністю впливають на інші організми, у тому числі на людину. Наприклад: рослини виділяють кисень, необхідний людям, тваринам, а ті, у свою чергу, забезпечують поступлення в атмосферу вуглекислого газу, який використовують рослини у процесі фотосинтезу. На організм людини впливають різноманітні природні фактори: атмосферний тиск, коливання температури, вологість, рівень сонячної радіації, хмарність, опади, вітер, землетруси.

Колись, на ранніх стадіях свого розвитку, людина безперервно відчувала вплив факторів природного походження: коливання температури повітря, атмосферні опади, стихійні явища тощо. Незахищеною була і від тваринного світу. Постійна боротьба за своє існування спонукала людину винаходити засоби захисту: вогонь, одяг, житло та ін. З часом ці засоби захисту вдосконалювались, з'являлись нові, що призвело до виникнення факторів впливу на людину техногенного походження; це вібрація, шум, концентрація токсичних речовин у

повітрі, водоймах, ґрунті, електромагнітні поля, іонізуючі випромінювання та безліч інших. Окрім зазначених негативних чинників природного і техногенного походження, з'явилися чинники соціального характеру: тероризм, міжетнічні та релігійні війни, наркоманія, психопатія тощо. У сучасному глобалізованому суспільстві їх кількість постійно зростає і дестабілізує життя людини. Як бачимо, вступивши у третє тисячоліття, людство досягло вражаючих успіхів у своєму розвитку, створило відносно комфортні умови для свого існування на Землі, вийшло в космос, пізнало деякі закони Всесвіту, але, у той же час, своєю активною діяльністю тільки створило ще більше небезпек, які загрожують його життю і здоров'ю. Вплив господарської та інших видів діяльності людини на природу зростає з року в рік. Доволі часто цей вплив завдає невірних змін природі. Через активну й не завжди раціональну діяльність людина все частіше стає причетною до зникнення представників живої природи – тварин і рослин. Надмірне промислове будівництво, осушення заболоченої місцевості, вирубування лісів призводить до зникнення рослин і тварин на великих площах. Господарська діяльність людини, як правило, негативно впливає на природу. Промислові підприємства забруднюють своїми відходами воду, повітря, ґрунти. Кількість викидів забруднюючих речовин за останні десятиріччя значно збільшилася. Наприклад, обсяг води, забрудненої промислово-побутовими відходами, становить понад 16 % річкового стоку. Спалювання палива призводить до щорічного викидання в атмосферу понад 1 млрд. тонн продуктів неповного згорання. У великих містах

щороку накопичується величезна кількість побутового сміття, знищення якого становить значні труднощі.

Основні райони забруднення – це міста й промислові центри. Зосередження промислових підприємств, сотень тисяч автомобілів на обмеженій території призводить до збільшення запилювання й загазованості повітря. Концентрація пилу в місті є в 150 разів вищою, ніж над океаном, і в 15 разів вищою від сільської місцевості. Людина, втручаючись у природу, повинна пам'ятати, що природа залишається єдиним і незмінним джерелом усіх багатств, які потрібні людині для існування. Тому головний обов'язок кожної людини і всього суспільства в цілому – це дбайливе ставлення до природи, збереження представників рослинного і тваринного світу. Зберегти природу, примножити її багатства – справа державної важливості. Тому й приймають у нашій державі закони на користь збереження природи. Важливу роль у цьому відіграють природоохоронні території. Це заповідники, національні парки й ботанічні сади, яких в Україні чимало. На цих територіях забороняється вести господарські роботи, полювати на тварин, збирати насіння й плоди рослин.

Ямполець П.В.
кандидат історичних наук,
доцент кафедри гуманітарних наук
Чернігівського інституту імені Героїв Крут
ПрАТ «ВНЗ «МАУП»

ПІДХОДИ ДО ВИВЧЕННЯ ПОВСЯКДЕННОГО ЖИТТЯ НАСЕЛЕННЯ УКРАЇНИ В ПЕРІОД НЕПУ

Матеріальне становище громадян являється найважливішим багатогранним соціальним узагальненим показником, який якісно характеризує повсякденне життя населення. В його складну структуру входять основні елементи, що визначають добробут народу, а саме: національний дохід (прибуток) і його використання в народному господарстві; прибутки та видатки населення (середньомісячна номінальна та реальна заробітна плата, роздрібні ціни на товари та послуги, загальні індекси роздрібних цін та бюджетні індекси); показник споживання населенням матеріальних благ (споживання продуктів харчування в розрізі основних продуктів добового раціону, калорійність та якісний склад фактичного споживання із розподілом на продукти тваринного та рослинного походження); показники товарообігу; забезпечення населення житлом; охорона здоров'я та фізична культура; показники народної освіти.

Аналіз наукових публікацій переконливо свідчить про відсутність на даний час досліджень, в яких комплексно розглянуті зазначені аспекти рівня життя. Дана проблема досліджувалась лише фрагментарно. Про основні складові структури рівня

життя (заробітну плату, рівень роздрібних цін, стан харчування) в більшості цих робіт навіть нема згадок. Таке положення у вивченні рівня життя населення залежало в першу чергу від державних владних структур, які хотіли бачити результати своєї діяльності з питань добробуту населення тільки в позитивному плані. З цієї причини навіть дані статистичних установ корегувались або зовсім виключались із обігу.

В той же час, наявна джерельна база дозволяє достовірно, достатньо та комплексно вивчити зазначені складові матеріального становища трудящих УСРР періоду НЕПу.

Виходячи з цього головним завданням дослідження є характеристика науково – історичних підходів до вивчення зрушень, що сталися з ключовими елементами структури матеріального становища населення України протягом 20–х рр. ХХ століття.

У межах загальноприйнятої вітчизняної періодизації, та узгоджуючись з предметом наукового пошуку, історичну наукову літературу відносно матеріального становища громадян можна поділити на кілька етапів. Перший охоплює 1920–ті роки; другий 1930–1940–ві роки; третій припадає на 1950–1960–ті роки; четвертий – на 1970–1980–ті роки; а п'ятий засвідчує специфіку сучасного історичного дискурсу – 1990–ті роки ХХ – початок ХХІ ст.

У цілому, не зважаючи на деякі позитивні результати в дослідженнях матеріального становища населення України, проблема ця відноситься до категорії найменш досліджених та вивчених. Про цей факт свідчать безпосередньо роботи по радянській історіографії В. Сидоренка та М. Резницької, із яких

видно, що тематично більшість досліджень дуже схожі, бо відображають майже однакові аспекти історії робітників республіки, а саме: підвищення культурно-технічного, загальноосвітнього рівня, підготовці кваліфікованих кадрів, покращення житлових умов та медичного обслуговування, ліквідацію безробіття [6;7]. Дані ж стосовно заробітної плати, цін, бюджетних ресурсів, харчування в цих роботах відсутні.

Нове бачення соціально-політичних перетворень суспільства періоду 1920–х рр. притаманне багатьом історичним дослідженням 1990–х–2000–х рр. Зокрема, в колективній роботі В. Колесника, В. Коцура, Г. Коцура дається детальна історіографічна характеристика праць стосовно багатьох соціально – економічних і політичних аспектів НЕПу [2]. В цьому контексті також можна навести дисертаційне дослідження Г.Коцура [3].

Проблема рівня життя робітників досліджувалась в дисертації О.Трубенюк [8]. На жаль, з цього дослідження випав аналіз основних параметрів рівня життя, не з'ясовано матеріальне становище сільських мешканців, а хронологічні межі праці охоплюють лише другу половину 1920–х рр.

Останнім часом активізувався інтерес істориків до проблеми повсякденності трудящих мас 1920–х рр. (в тому числі і матеріального становища). Зокрема, цей факт підтверджує стаття О.Коляструк та О.Коляструк, де здійснено історіографічний аналіз сучасних досліджень науковців присвячених означеній темі [1]. В цьому зв'язку вдалою спробою узагальнити попередні наукові напрацювання стосовно різних аспектів проблеми повсякденності за часів НЕПу стали: колективна робота «Нариси

повсякденного життя Радянської України в добу НЕПу (1921-1928 рр.)», монографія О.Мовчан та наукові дослідження П.Ямпольця [4;5;9-10].

Таким чином, історіографічний аналіз проблеми переконливо свідчить, що питання добробуту трудящих 1920–х рр. привертало і продовжують привертати увагу дослідників. Водночас процеси, пов'язані з матеріальним становищем окремих категорій населення (особливо селян) в роки НЕПу, не стали предметом спеціального дослідження. Багато аспектів проблеми залишилися поза увагою науковців або висвітлювалися суб'єктивно і навіть тенденційно.

ПЕРЕЛІК ВИКОРИСТАНИХ ДЖЕРЕЛ

1. Коляструк О, Коляструк О. Проблематика історії повсякденності в сучасній українській історіографії // Історія повсякденності: теорія та практика: матеріали Всеукр. наук. конф., Переяслав-Хмельницький, 14–15 трав. 2010 р. / [Упор. Лукашевич О.М., Нагайко Т.Ю.]. – Переяслав-Хмельницький, 2010. – С. 23–33.

2. Колесник В. Ф. Історіографія нової економічної політики в Українській СРР / В. Ф. Колесник, В. Л. Коцур, Г. Г. Коцур. – К.: Хрещатик, 2002.–176 с.

3. Коцур Г. Г. Нова економічна політика в Україні: Історіографія: автореф. дис. на здобуття наук. ступеня канд. іст. наук: спец. 07.00.06 / Г.Г. Коцур. – Київ. нац. ун-т імені Тараса Шевченка. – К., 2001. – 18 с.

4. Мовчан О. М. Повсякденне життя робітників УСРР. 1920-ті рр. / НАН України. Інститут історії України.– К.: Інститут історії України, 2011.–312 с.

5. Нариси повсякденного життя радянської України в добу непу (1921-1928 рр.): Колективна монографія / Відп. ред. С. В. Кульчицький. НАН України. Інститут історії України. – [Кн. 1], ч. 1. – К.: Інститут історії України НАН України, 2010. – 445 с.

6. Резницкая М. В. Рабочий класс Украины в период социалистической реконструкции народного хозяйства (1926-1937). Очерк историографии проблемы / М.В. Резницкая. – К.: Вища школа, 1977. – 165 с.

7. Сидоренко В. П. Історія робітничого класу України періоду будівництва соціалізму (1921-1941) у радянській історіографії 30-60 років / В.П. Сидоренко // Історичні дослідження. Вітчизняна історія. – 1977. – Вип.3. – С.73–82.

8. Трубенюк О.М. Матеріально-економічне становище та умови праці робітників України (друга половина 1920-х- початок 1930-х рр.): автореф. дис.на здобуття наук. ступеня канд. іст. наук : спец. 07.00.01 „Історія України”/ О.М. Трубенюк – К., 2001. –18 с.

9. Ямпольць П.В. Матеріальне становище міського населення України в період НЕПу: історіографія проблеми / П.В. Ямпольць // Український історичний збірник / Гол. ред. Т. Чухліб. НАН України. Інститут історії України, Рада молодих вчених. – Вип. 15. – К.: Інститут історії України, 2012. – С. 292 – 302.

10. Ямпольць П.В. Матеріальне становище робітників державної промисловості України в період НЕПу (історико-статистичний аналіз): дис. ... кандидата іст. наук: 07.00.01 /Ямпольць Павло Віталійович. – К., 2009.– 251 с.

**ЧЕРНІГІВСЬКИЙ ІНСТИТУТ
ІМЕНІ ГЕРОЇВ КРУТ**
Приватного акціонерного товариства
«Вищий навчальний заклад
«Міжрегіональна Академія управління персоналом»

СТРАТЕГІЯ РЕГІОНАЛЬНИХ РЕФОРМ В УМОВАХ КАРДИНАЛЬНИХ СУСПІЛЬНИХ ЗМІН

*Збірник матеріалів VII міжнародної
науково-практичної конференції
(19 травня 2015 року)*

Відповідальний за випуск Назарко С.О.
Технічний редактор Єрмоленко О.М.
Комп'ютерна верстка Захарчук І.В.

Адреса редакції:
14000, Чернігів, вул. Промислова, 17
Чернігівський інститут ім. Героїв Крут ПрАТ ВНЗ МАУП
Тел./факс (0462) 677-179
E-mail: maupchern@rambler.ru

УкрІНТЕІ
Посвідчення №37 від 5 лютого 2015 р. Про реєстрацію проведення
VII Міжнародної науково-практичної конференції за темою «Стратегія
регіональних реформ в умовах кардинальних суспільних змін»

Підписано до друку 06.07.2015 р.
Формат 60x84/16. Папір офсетний. Гарнітура Times New Roman Cyr.
Ум. друк. арк. 9,25. Ум. фарб.-відб. 9,25. Обл.-вид. арк. 8,6.
Зам. 0038. Наклад 300 прим.

ТОВ «Видавництво «Десна Поліграф»
Свідоцтво про внесення суб'єкта видавничої справи
до Державного реєстру видавців, виготівників
і розповсюджувачів видавничої продукції.
Серія ДК № 4079 від 1 червня 2011 року
Тел. (0462) 972-664

Віддруковано ТОВ «Видавництво «Десна Поліграф»
14027, м. Чернігів, вул. Станіславського, 40